



FERRI srl - Via C. Govoni, 30 - 44030 Tamara (FE) Italy
Tel. +39-0532.866866 - Fax +39-0532.866851
<http://www.ferrisrl.it>
e-mail: ferrisrl@ferrisrl.it

TGA

DECEPUGLIATRICI IDRAULICHE
HYDRAULIC FLAIL-HEDGER MOWERS
HYDRAULISCHER BOSCHUNGMAHER
DEBROUSSAILLEUSES HYDRAULIQUES
DESBROZADORA

CATALOGO DELLE PARTI DI RICAMBIO
SPARE PARTS CATALOGUE
ERSATZTEILKATALOG
CATALOGUE DE PIECES DETACHEES
CATALOGO DEL LAS PIEZAS DE RECAMBIO

TGA58Z

Serien.
Serial no.
Seriennr.
N. série
Nùm. serie

03

INDICE DELLE TAVOLE - INDEX OF PIECES - TABELLENINHALTSVIERZEICHNIS
INDEX DES PANNEAUX - INDICE DE LAS TABLAS

TGA58Z - 03

A044

Telaio · Frame · Rahmen · Chassis · Bastidor

B072

Bracci · Arms · Arme · Bras · Brazos

B073

Bracci · Arms · Arme · Bras · Brazos

C219

Impianto idraulico alimentazione · Feeding hydraulic system · Hydraulikanlage der versorgung · Installation hydraulique d'alimentation · Equipo hidraulico alimentacion

C220

Impianto idraulico servizi · Hydraulic installation to attachments · Hydraulikanlange fur ausrustungen · Installation hydraulique aux outils · Instalacion hidraulica equipos

C221

Comandi idraulici · Distributors · Stevergerate · Distributeurs · Distribuidores

C222

Comandi idraulici · Distributors · Stevergerate · Distributeurs · Distribuidores

D042

Martinetto · Jack · Zylinder · Vérin · Gato

D043

Martinetto · Jack · Zylinder · Vérin · Gato

D044

Martinetto · Jack · Zylinder · Vérin · Gato

D045

Martinetto · Jack · Zylinder · Vérin · Gato

D067

Martinetto · Jack · Zylinder · Vérin · Gato

G005

Moltiplicatore · Gear box · Getriebe · Multiplicateur · Multiplicador

H051

Impianto elettrico · Electric system · Elektrische anlage · Installation electriques · Instalacion electricos

L001

Manipolatore · Control lever · Steverhebel · Manipulateur · Manipulador

M059

Sospensione 1° braccio · 1St arm suspension · Aufhangung 1.ausleger · Suspension 1 er bras · Suspension 1° brazo

M060

Scambiatore di calore · Heat exchanger · Warmeaustauscher · Echangeur de chaleur · Intercambiador de calor

INDICE FIGURATIVO - PICTURE INDEX - ABBILDUNGSVERZEICHNIS
INDEX FIGURATIF - INDICE FIGURATIVO

TGA58Z - 03

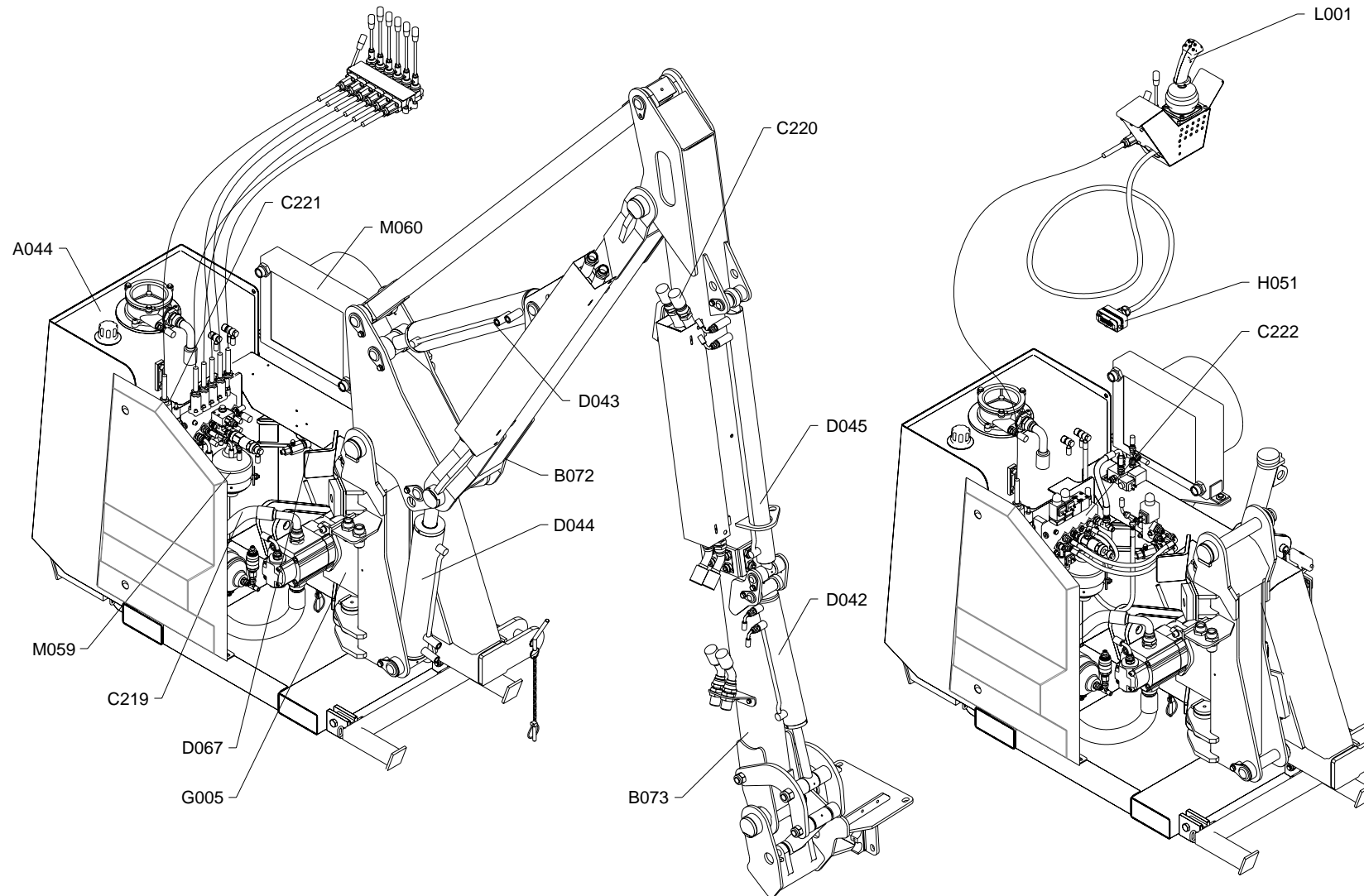

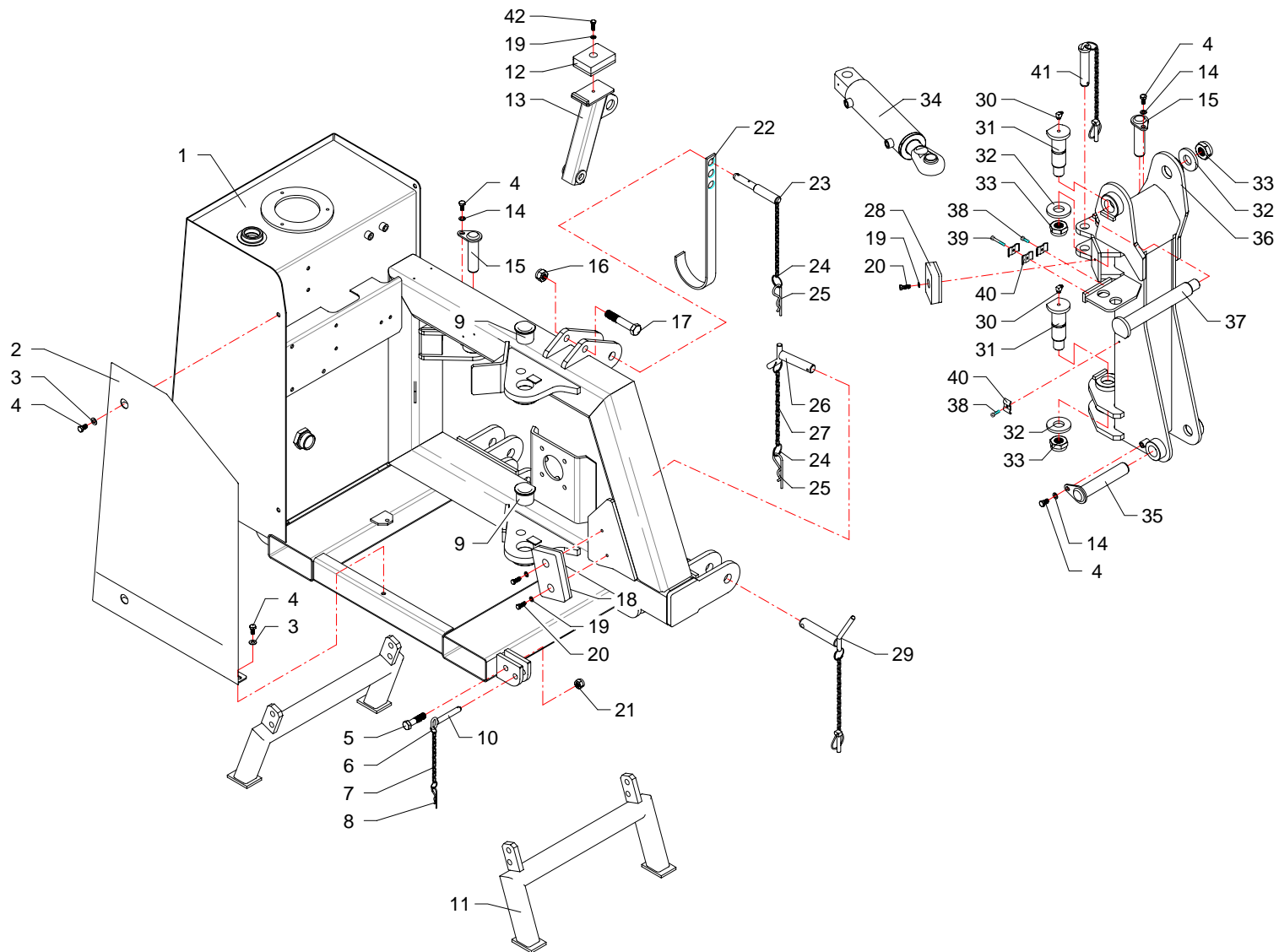

RIF	CODE	Qty				Denominazione-Denomination-Bezeichnung-Denomination-Denominacion
		TGA5BZ [03]				
1	TGA50010100	1	1			Telaio · Frame · Rahmen · Chassis · Bastidor
2	TGA50170300	1	1			Carter · Casing · Keilriemenschutz · Enveloppe · Carter
3	0349002Z	3	3			Rondella · Washer · Scheibe · Rondelle · Arandela
4	0318005Z	3	3			Vite · Bolt · Schraube · Vis · Tornillo
5	0304011Z	4	4			Vite · Bolt · Schraube · Vis · Tornillo
6	2301074	8	8			Anello · Ring · Ring · Bague · Anillo
7	2301117	4	4			Catena · Chain · Kette · Chaîne · Banda
8	0340022	4	4			Copiglia · Split pin · Splint · Goupille · Pasador
9	1001022	2	2			Boccola · Bushing · Buchse · Bague · Casquillo
10	F16110600	4	4			Perno · Pin · Zapfen · Goujon · Perno
11	TK8040100	2	2			Piede · Pad · Fuss · Pied · Pie
12	3201002	1	1			Tampone · Pad · Stopfen · Tampon · Tapon
13	TGA50200900	1	1			Supporto · Bracket · Halterung · Support · Soporte
14	0322003Z	3	3			Rondella · Washer · Scheibe · Rondelle · Arandela
15	TKV65110100	2	2			Perno · Pin · Zapfen · Goujon · Perno
16	0310005	1	1			Dado · Nut · Mutter · Ecrou · Tuerca
17	0305013Z	1	1			Vite · Bolt · Schraube · Vis · Tornillo
18	2301007	1	1			Tampone · Pad · Stopfen · Tampon · Tapon
19	0322002Z	4	4			Rondella · Washer · Scheibe · Rondelle · Arandela
20	0347007Z	3	3			Vite · Bolt · Schraube · Vis · Tornillo
21	0310004	4	4			Dado · Nut · Mutter · Ecrou · Tuerca
22	F27070400	1	1			Supporto · Bracket · Halterung · Support · Soporte
23	F16110500	1	1			Spina · Pin · Stift · Goupille · Pasador hendido
24	2301115	5	5			Anello · Ring · Ring · Bague · Anillo
25	0340020	3	3			Copiglia · Split pin · Splint · Goupille · Pasador
26	F46110300	2	2			Perno · Pin · Zapfen · Goujon · Perno
27	2301117	2	2			Catena · Chain · Kette · Chaîne · Banda
28	3201002	1	1			Tampone · Pad · Stopfen · Tampon · Tapon
29	2301235	2	2			Spina · Pin · Stift · Goupille · Pasador hendido
30	0339001	2	2			Ingrassatore · Grease nipple · Schmiernippel · Graisseur · Engrasador
31	TSN50110300	2	2			Perno · Pin · Zapfen · Goujon · Perno
32	TK8150100	3	3			Rondella · Washer · Scheibe · Rondelle · Arandela
33	0310018	2	2			Dado · Nut · Mutter · Ecrou · Tuerca
34	27160000	1	1			Martinetto · Jack · Zylinder · Vérin · Gato
35	TGA50110100	1	1			Perno · Pin · Zapfen · Goujon · Perno

I GB D F E

Telaio · Frame · Rahmen · Chassis · Bastidor

FERRI

A044

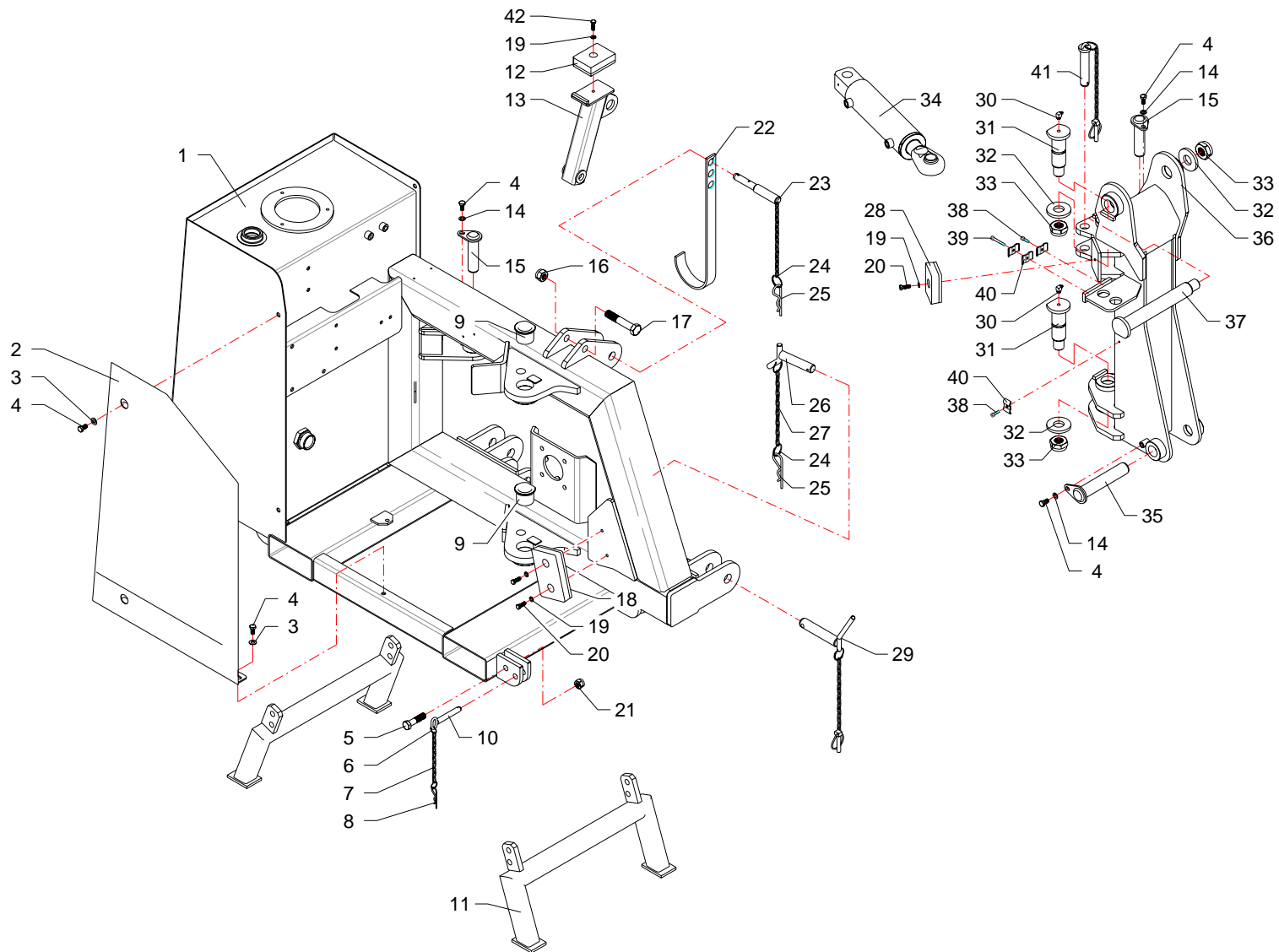

RIF	CODE	Qnt				Denominazione-Denomination-Bezeichnung-Denomination-Denominacion
		TGA58Z [03]				
36	TGA50070200	1	1			Supporto · Bracket · Halterung · Support · Soporte
37	TP48110100	1	1			Perno · Pin · Zapfen · Goujon · Perno
38	0316006Z	3	2			Vite · Bolt · Schraube · Vis · Tornillo
39	0316011Z		1			Vite · Bolt · Schraube · Vis · Tornillo
40	TP48290200	3	4			Fermatubi · Pipe clamp · Rohrschelle · Serre tuyaux · Sujeta tubos
41	2301279	1	1			Perno · Pin · Zapfen · Goujon · Perno
42	0347006Z	1	1			Vite · Bolt · Schraube · Vis · Tornillo

I GB D F E

Telaio · Frame · Rahmen · Chassis · Bastidor

FERRI

A044

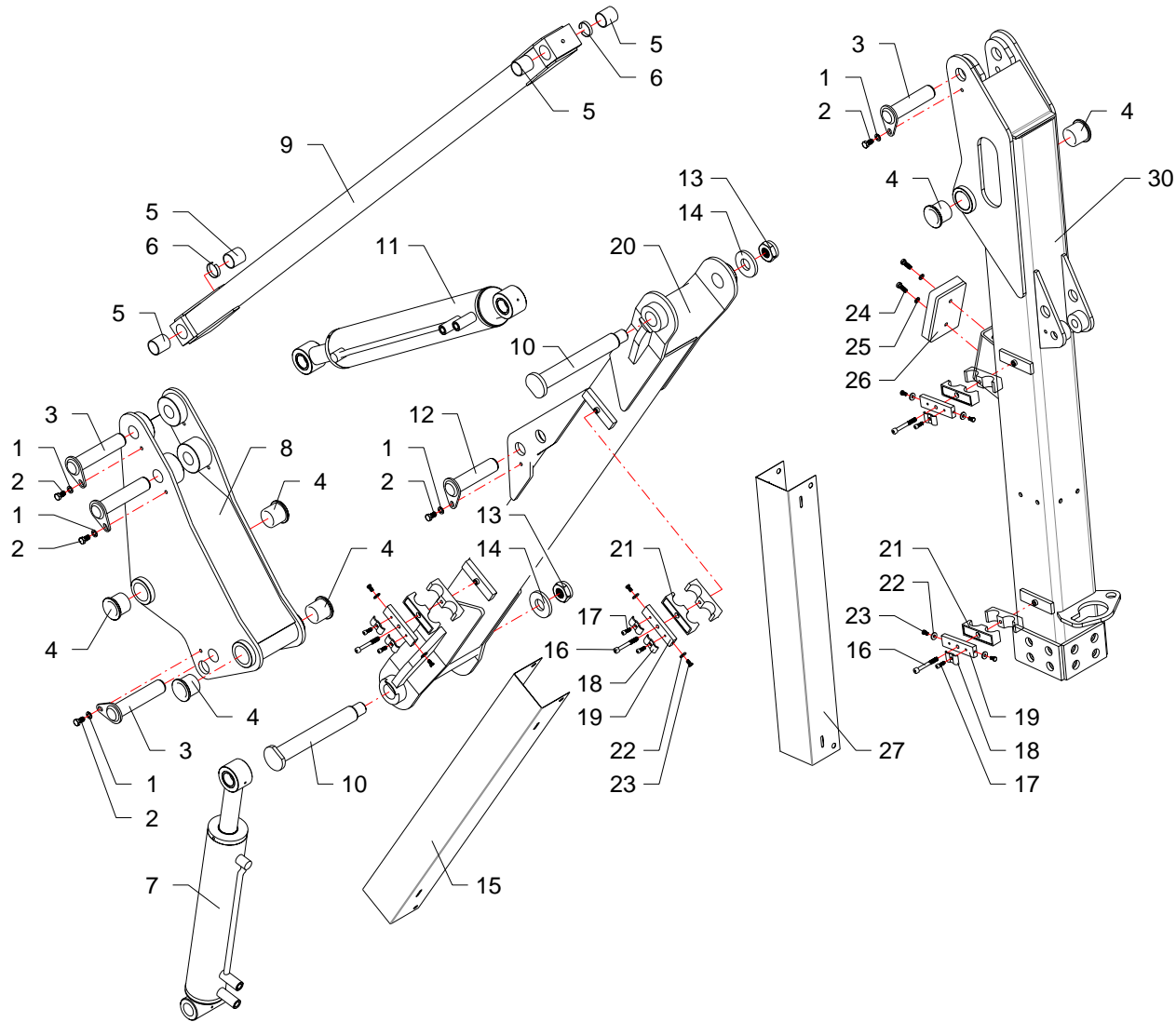

RIF	CODE	TGA58Z [03]	Qnt				Denominazione-Denomination-Bezeichnung-Denomination-Denominacion I GB D F E
1	0322003Z	5				Rondella · Washer · Scheibe · Rondelle · Arandela	
2	0342003Z	5				Vite · Bolt · Schraube · Vis · Tornillo	
3	TGA50110200	4				Perno · Pin · Zapfen · Goujon · Perno	
4	1001017	6				Boccola · Bushing · Buchse · Bague · Casquillo	
5	1001007	4				Boccola · Bushing · Buchse · Bague · Casquillo	
6	TGA50140100	2				Distanziale · Spacer · Distanzstueck · Entretoise · Separador	
7	27146000	1				Martinetto · Jack · Zylinder · Vérin · Gato	
8	TGA50070100	1				Supporto · Bracket · Halterung · Support · Soporte	
9	TGA50080100	1				Tirante · Connecting rod · Spannstange · Tige · Tirante	
10	TP48110100	3				Perno · Pin · Zapfen · Goujon · Perno	
11	27145000	1				Martinetto · Jack · Zylinder · Vérin · Gato	
12	TGA50110300	1				Perno · Pin · Zapfen · Goujon · Perno	
13	0310018	3				Dado · Nut · Mutter · Ecrou · Tuerca	
14	TK8150100	3				Rondella · Washer · Scheibe · Rondelle · Arandela	
15	TGA50170100	1				Protezione · Guard · Schutz · Protection · Proteccion	
16	0317015Z	4				Vite · Bolt · Schraube · Vis · Tornillo	
17	0316006Z	6				Vite · Bolt · Schraube · Vis · Tornillo	
18	TP48290200	6				Fermatubi · Pipe clamp · Rohrshelle · Serre tuyaux · Sujeta tubos	
19	TSN50290100	4				Staffa · Clamp · Prätze · Etrier · Brida	
20	TGA50210100	1				Braccio · Arm · Arm · Bras · Brazo	
21	0414005	4				Collare · Anchor pipe · Schlauchschelle · Plate fixe tube · Brida	
22	0349006Z	8				Rondella · Washer · Scheibe · Rondelle · Arandela	
23	0365003Z	8				Vite · Bolt · Schraube · Vis · Tornillo	
24	0347007Z	2				Vite · Bolt · Schraube · Vis · Tornillo	
25	0322002Z	2				Rondella · Washer · Scheibe · Rondelle · Arandela	
26	2301007	1				Tampone · Pad · Stopfen · Tampon · Tapon	
27	TGA58170100	1				Protezione · Guard · Schutz · Protection · Proteccion	
28	TKV65110100	1				Perno · Pin · Zapfen · Goujon · Perno	
29	1004001	6				Boccola · Bushing · Buchse · Bague · Casquillo	
30	TGA58210400	1				Braccio · Arm · Arm · Bras · Brazo	

Bracci · Arms · Arme · Bras · Brazos

FERRI

B072

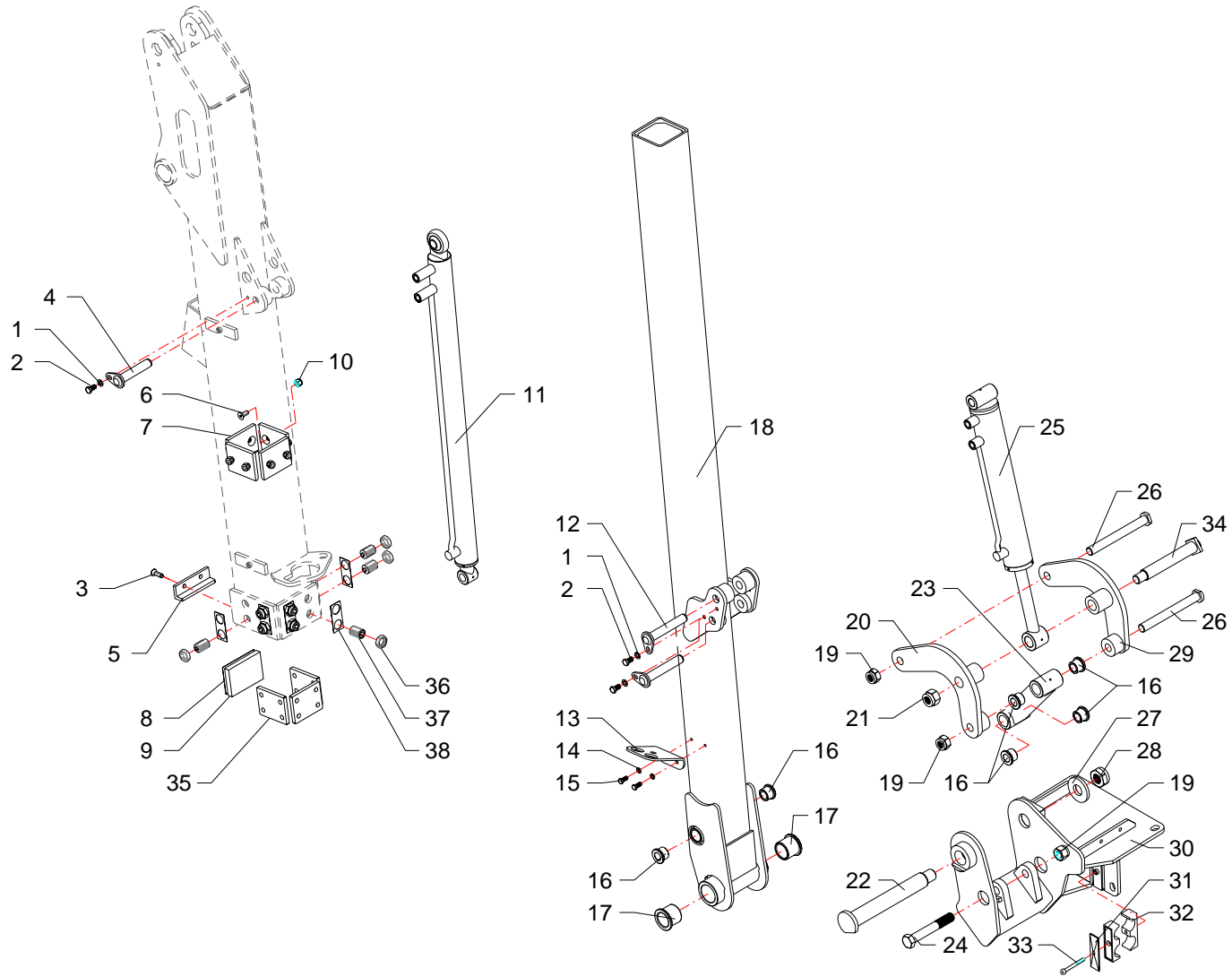

RIF	CODE	TGA58Z [03]	Qnt				Denominazione-Denomination-Bezeichnung-Denomination-Denominacion I GB D F E
1	0322003Z	3				Rondella · Washer · Scheibe · Rondelle · Arandela	
2	0342003Z	3				Vite · Bolt · Schraube · Vis · Tornillo	
3	0312002Z	2				Vite · Bolt · Schraube · Vis · Tornillo	
4	TKV65110200	1				Perno · Pin · Zapfen · Goujon · Perno	
5	TK8120100	1				Fermo · Locking · Verschluss · Arret de securite · Parada	
6	0312003Z	8				Vite · Bolt · Schraube · Vis · Tornillo	
7	TK8150200	4				Pattino · Track shoe · Gleitstueck · Patin · Teja	
8	TK8140100	1				Spessore · Shimset · Spurscheibe · Epaisseur · Espesor	
9	TK8150300	1				Pattino · Track shoe · Gleitstueck · Patin · Teja	
10	0310002	8				Dado · Nut · Mutter · Erou · Tuerca	
11	27147000	1				Martinetto · Jack · Zylinder · Vérin · Gato	
12	TKV65110400	2				Perno · Pin · Zapfen · Goujon · Perno	
13	TSN50290200	1				Supporto · Bracket · Halterung · Support · Soporte	
14	0322002Z	2				Rondella · Washer · Scheibe · Rondelle · Arandela	
15	0347005Z	2				Vite · Bolt · Schraube · Vis · Tornillo	
16	1004001	6				Boccola · Bushing · Buchse · Bague · Casquillo	
17	1001017	2				Boccola · Bushing · Buchse · Bague · Casquillo	
18	TGA58210200	1				Braccio · Arm · Arm · Bras · Brazo	
19	0359007	3				Dado · Nut · Mutter · Erou · Tuerca	
20	TGA46200200	1				Leva · Lever · Hebel · Levier · Palanca	
21	0359008	1				Dado · Nut · Mutter · Erou · Tuerca	
22	TP48110100	1				Perno · Pin · Zapfen · Goujon · Perno	
23	TGA46200300	1				Puntone · Strut · Druckstab · Etai · Puntal	
24	TGA46190100	1				Vite · Bolt · Schraube · Vis · Tornillo	
25	27144000	1				Martinetto · Jack · Zylinder · Vérin · Gato	
26	TP48110300	2				Perno · Pin · Zapfen · Goujon · Perno	
27	TK8150100	1				Rondella · Washer · Scheibe · Rondelle · Arandela	
28	0310018	1				Dado · Nut · Mutter · Erou · Tuerca	
29	TGA46200100	1				Leva · Lever · Hebel · Levier · Palanca	
30	TGA46070200	1				Attacco · Linkage · Anschluss · Attelage · Ataque	
31	0414012	1				Collare · Anchor pipe · Schlauchschelle · Plate fixe tube · Brida	
32	0414004	1				Piastra · Plate · Platte · Plate · Placa	
33	0317013Z	1				Vite · Bolt · Schraube · Vis · Tornillo	
34	BSV10110500	1				Perno · Pin · Zapfen · Goujon · Perno	
35	TKP56160200	3				Pattino · Track shoe · Gleitstueck · Patin · Teja	

Bracci · Arms · Arme · Bras · Brazos

FERRI

B073

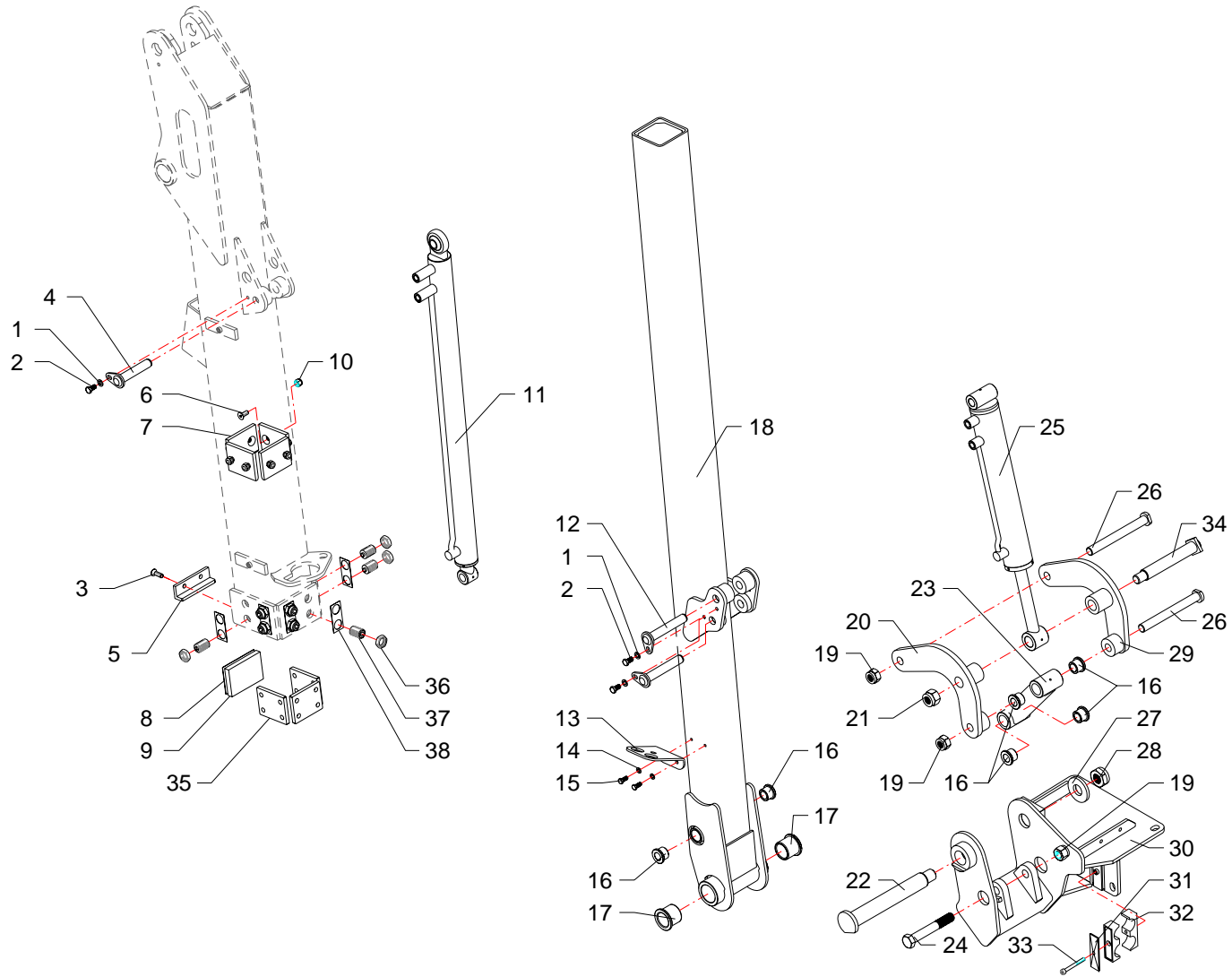

RIF	CODE	TGASBZ [03]	Qnt				Denominazione-Denomination-Bezeichnung-Denomination-Denominacion I GB D F E
36	BSV10190300	12				Dado · Nut · Mutter · Erou · Tuerca	
37	BSV8190200	12				Vite · Bolt · Schraube · Vis · Tornillo	
38	TKP56150100	6				Fermo · Locking · Verschluss · Arret de securite · Parada	

Bracci · Arms · Arme · Bras · Brazos

FERRI

B073

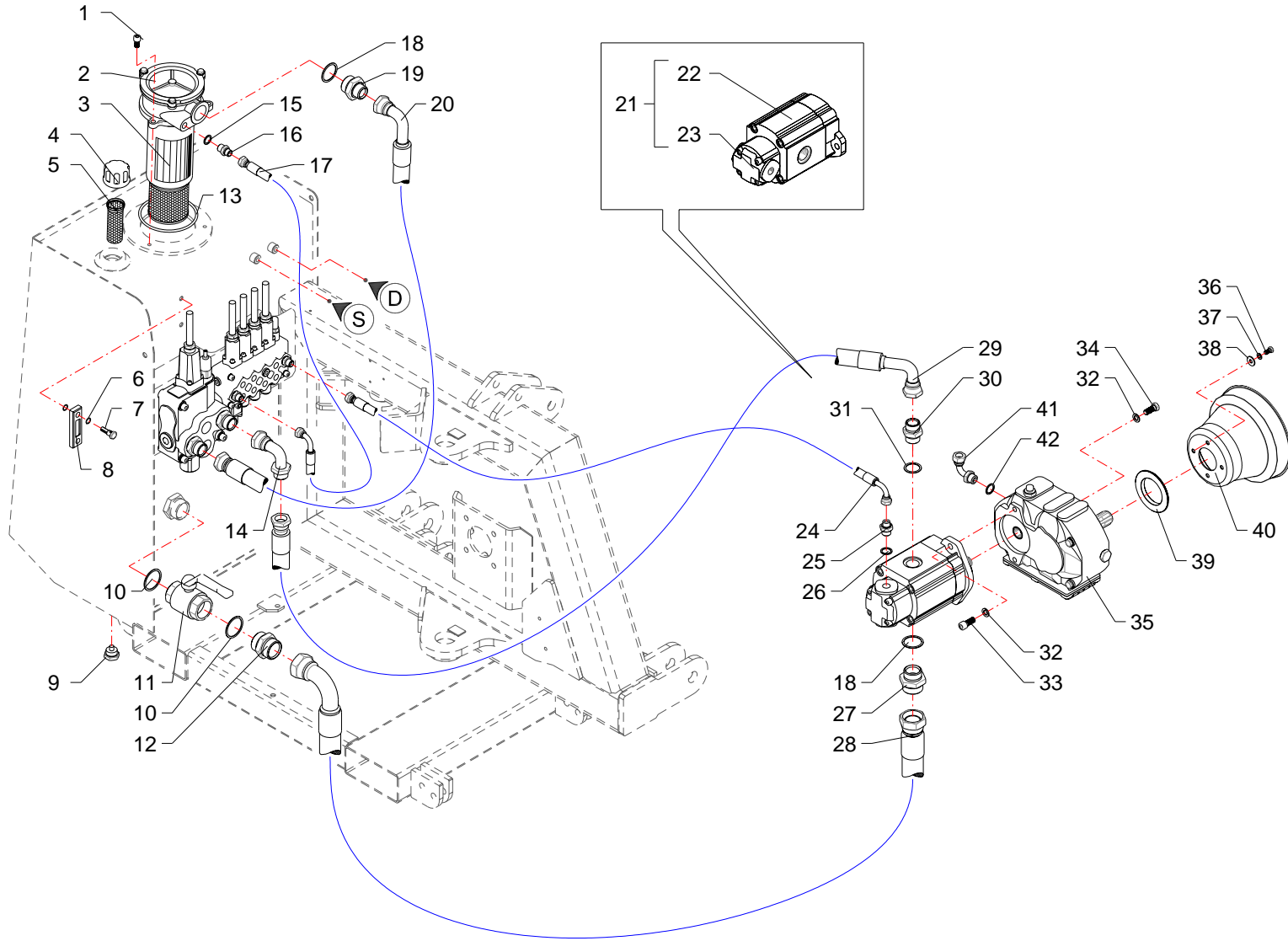

RIF	CODE	Qnt			Denominazione-Denomination-Bezeichnung-Denomination-Denominacion
		TGAS0 [02]	TGASZ [03]		
1	0318005Z	3	3		Vite · Bolt · Schraube · Vis · Tornillo
2	0413016	1	1		Filtro · Filter · Filter · Filtre · Filtro
3	0413018	1	1		Cartuccia · Cartridge · Filterensatz · Cartouche · Cartucho
4	0418035	1	1		Tappo · Cap · Stopfen · Buchon · Tapon
5	0418006	1	1		Filtro · Filter · Filter · Filtre · Filtro
6	0418037	1	1		Guarnizione · Gasket · Dichtung · Joint · Empaquetadura
7	0418038	2	2		Vite cava · Hollow Screw · Hohlschraube · Vis creuse · Tornillo hueco
8	0418003	1	1		Spia livello · Level indicator · Pegel controllampe · Indicator niveau · Indicator de nivel
9	0418033	1	1		Tappo · Cap · Stopfen · Buchon · Tapon
10	0408010	2	2		Rondella · Washer · Scheibe · Rondelle · Arandela
11	0409006	1	1		Rubinetto · Cock · Schlusshanduentil · Robinet · Valvula de compuerta
12	0402009	1	1		Nipplo · Nipple · Nippel · Niplo · Niple
13	OR210	1	1		Guarnizione · Gasket · Dichtung · Joint · Empaquetadura
14	0405007	1	1		Curva · Curve · Bogen · Manchon · Curva
15	0408009	1	1		Rondella · Washer · Scheibe · Rondelle · Arandela
16	0401016	1	1		Riduzione · Nipple · Nippel · Adapteur · Reduccion
17	0502067	1	1		Tubo · Pipe · Schlauch · Tuyau · Tubo
18	0408008	2	2		Rondella · Washer · Scheibe · Rondelle · Arandela
19	0401011	1	1		Riduzione · Nipple · Nippel · Adapteur · Reduccion
20	0505085	1	1		Tubo · Pipe · Schlauch · Tuyau · Tubo
21	1501090	1	1		Pompa · Pump · Pompe · Pompe · Bomba
22	1501104	1	1		Pompa · Pump · Pompe · Pompe · Bomba
23	1501105	1	1		Pompa · Pump · Pompe · Pompe · Bomba
24	0502022	1	1		Tubo · Pipe · Schlauch · Tuyau · Tubo
25	0401004	1	1		Riduzione · Nipple · Nippel · Adapteur · Reduccion
26	0408004	1	1		Rondella · Washer · Scheibe · Rondelle · Arandela
27	0401012	1	1		Riduzione · Nipple · Nippel · Adapteur · Reduccion
28	0512004	1	1		Tubo · Pipe · Schlauch · Tuyau · Tubo
29	0505116	1	1		Tubo · Pipe · Schlauch · Tuyau · Tubo
30	0402007	1	1		Nipplo · Nipple · Nippel · Niplo · Niple
31	0408007	1	1		Rondella · Washer · Scheibe · Rondelle · Arandela
32	0322004Z	6	6		Rondella · Washer · Scheibe · Rondelle · Arandela
33	0319006Z	2	2		Vite · Bolt · Schraube · Vis · Tornillo
34	0343003Z	4	4		Vite · Bolt · Schraube · Vis · Tornillo
35	1401026	1	1		Moltiplicatore · Gear box · Getriebe · Multiplicateur · Multiplicador

I GB D F E

Impianto idraulico alimentazione · Feeding hydraulic system · Hydraulikanlage der versorgung · Installation hydraulique d'alimentation · Equipo hidraulico alimentacion

FERRI

C219

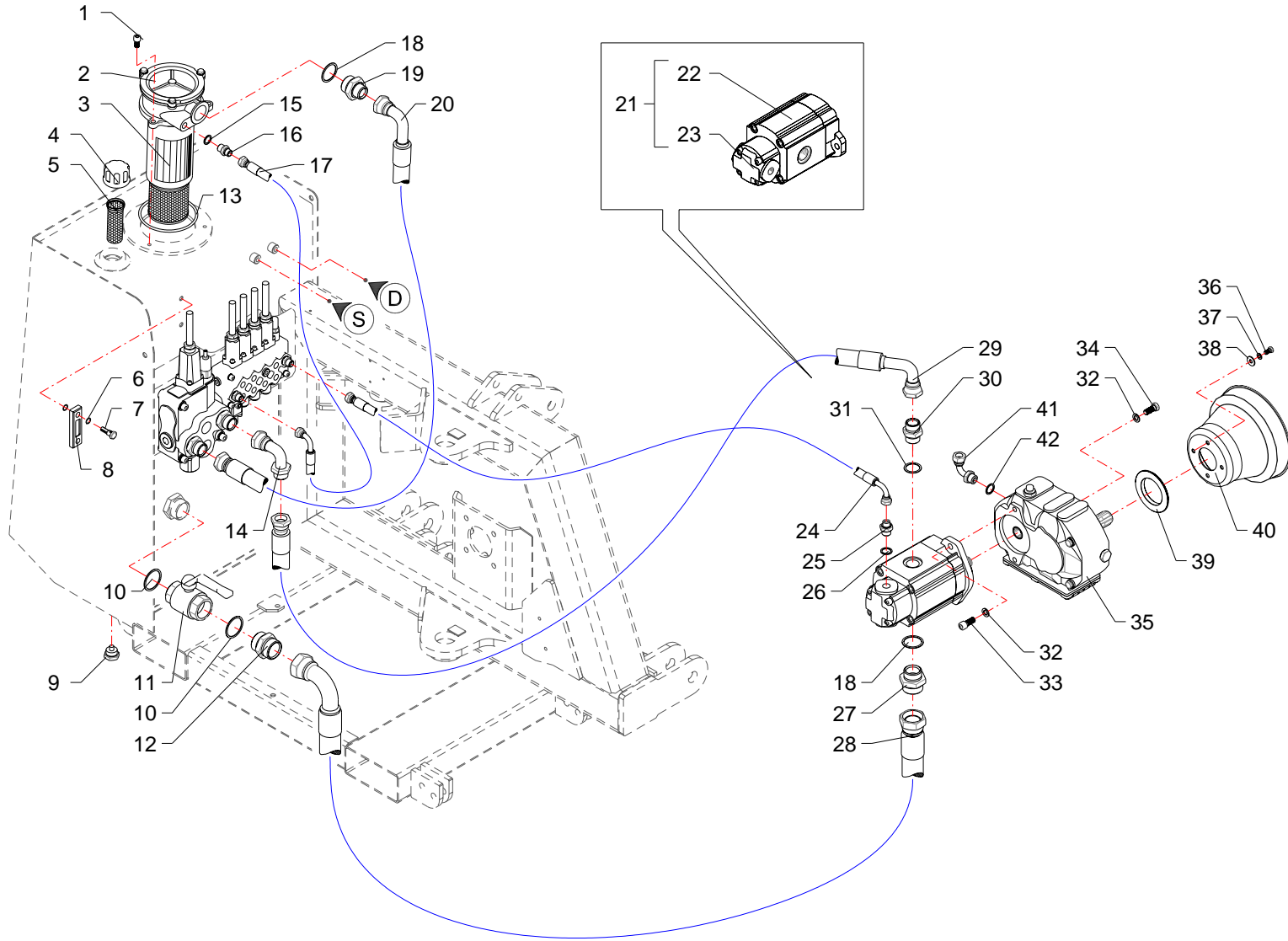

RIF	CODE	Qnt			Denominazione-Denomination-Bezeichnung-Denomination-Denominacion
		TGAS0 [02]	TGASZ [03]		
36	0347005Z	4	4		Vite · Bolt · Schraube · Vis · Tornillo
37	0322002Z	4	4		Rondella · Washer · Scheibe · Rondelle · Arandela
38	0349001Z	4	4		Rondella · Washer · Scheibe · Rondelle · Arandela
39	TGA50150100	1	1		Anello · Ring · Ring · Bague · Anillo
40	1701011	1	1		Cuffia · Guard · Schutz · Protecteur · Casqueta
41	0405004	1	1		Curva · Curve · Bogen · Manchon · Curva
42	0408004	1	1		Rondella · Washer · Scheibe · Rondelle · Arandela

I GB D F E

Impianto idraulico alimentazione · Feeding hydraulic system · Hydraulikanlage der versorgung · Installation hydraulique d'alimentation · Equipo hidraulico alimentacion

FERRI

C219

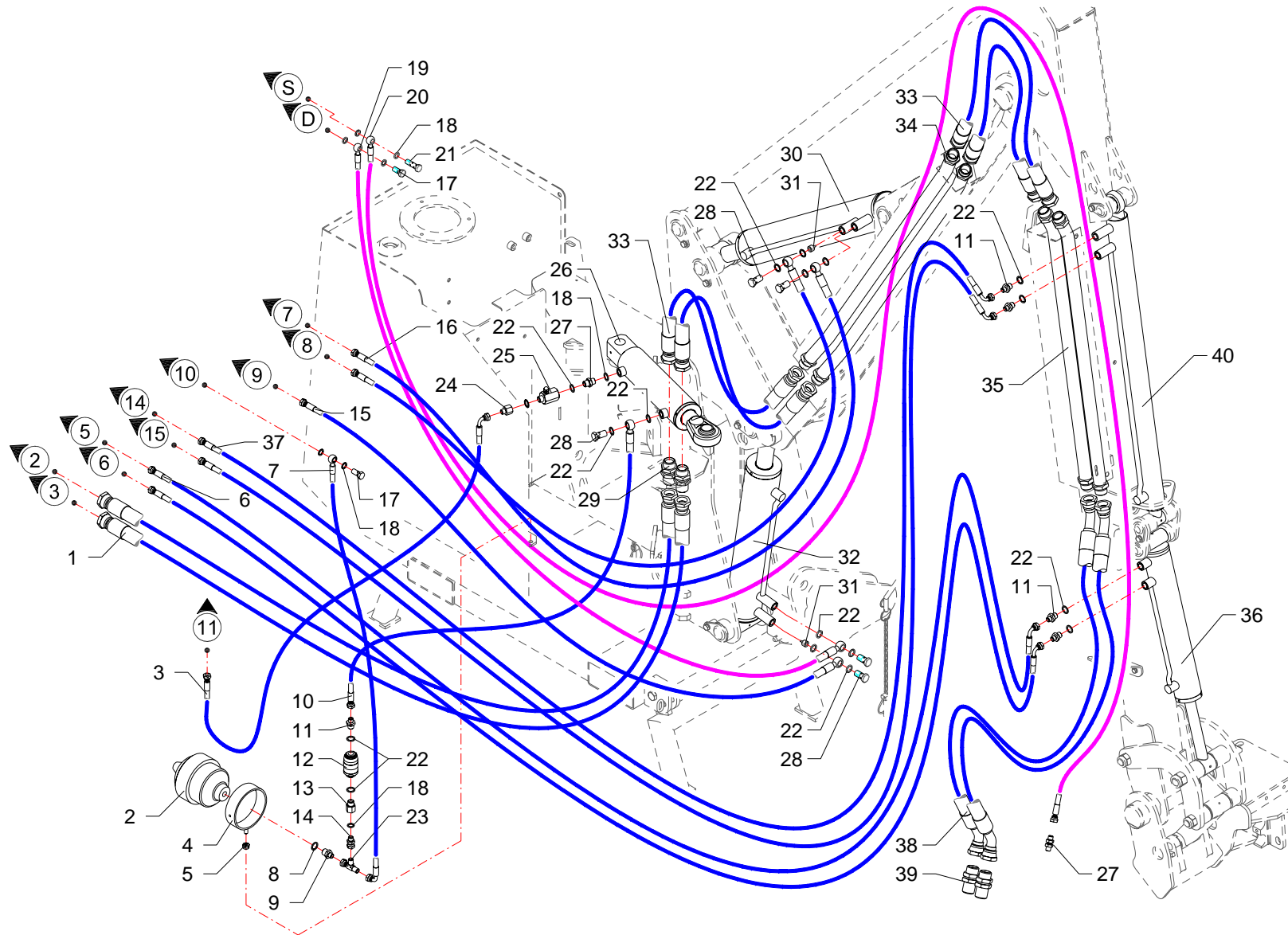

RIF	CODE	Qnt				Denominazione-Denomination-Bezeichnung-Denomination-Denominacion
		TGA58Z [03]				
1	0505115	2				Tubo · Pipe · Schlauch · Tuyau · Tubo
2	0416001	1				Accumulatore · Accumulator · Akkumulator · Accumulateur · Acumulador
3	0501235	1				Tubo · Pipe · Schlauch · Tuyau · Tubo
4	021521	1				Supporto · Bracket · Halterung · Support · Soporte
5	0310002	1				Dado · Nut · Mutter · Ecrou · Tuerca
6	0501370	2				Tubo · Pipe · Schlauch · Tuyau · Tubo
7	0501359	1				Tubo · Pipe · Schlauch · Tuyau · Tubo
8	0408009	1				Rondella · Washer · Scheibe · Rondelle · Arandela
9	0401022	1				Riduzione · Nipple · Nippel · Adapteur · Reduccion
10	0501358	1				Tubo · Pipe · Schlauch · Tuyau · Tubo
11	0401003	5				Riduzione · Nipple · Nippel · Adapteur · Reduccion
12	0415007	1				Valvola · Valve · Ventil · Soupape · Válvula
13	0421007	1				Raccordo · Connector · Anschluss · Raccord · Brida
14	0407002	1				Raccordo · Connector · Anschluss · Raccord · Brida
15	0501356	1				Tubo · Pipe · Schlauch · Tuyau · Tubo
16	0501355	2				Tubo · Pipe · Schlauch · Tuyau · Tubo
17	0412002	2				Vite cava · Hollow Screw · Hohlschraube · Vis creuse · Tornillo hueco
18	0408002	7				Rondella · Washer · Scheibe · Rondelle · Arandela
19	0501357	1				Tubo · Pipe · Schlauch · Tuyau · Tubo
20	0501091	1				Tubo · Pipe · Schlauch · Tuyau · Tubo
21	0412011	1				Vite cava · Hollow Screw · Hohlschraube · Vis creuse · Tornillo hueco
22	0408003	19				Rondella · Washer · Scheibe · Rondelle · Arandela
23	0410026	1				Raccordo · Connector · Anschluss · Raccord · Brida
24	0421003	1				Riduzione · Nipple · Nippel · Adapteur · Reduccion
25	0415003	1				Valvola · Valve · Ventil · Soupape · Válvula
26	27160000	1				Martinetto · Jack · Zylinder · Vérin · Gato
27	0425002	1				Passaparete · Fairlead · Durchgang · Passecloison · Guía pasapanel
28	0412003	5				Vite cava · Hollow Screw · Hohlschraube · Vis creuse · Tornillo hueco
29	0425007	2				Passaparete · Fairlead · Durchgang · Passecloison · Guía pasapanel
30	27145000	1				Martinetto · Jack · Zylinder · Vérin · Gato
31	0417034	2				Valvola · Valve · Ventil · Soupape · Válvula
32	27146000	1				Martinetto · Jack · Zylinder · Vérin · Gato
33	0505111	4				Tubo · Pipe · Schlauch · Tuyau · Tubo
34	TGA50220100	2				Tubo · Pipe · Schlauch · Tuyau · Tubo
35	TGA58220100	2				Tubo · Pipe · Schlauch · Tuyau · Tubo

I GB D F E

Impianto idraulico servizi · Hydraulic installation to attachments · Hydraulikanlange fur ausrustungen · Installation hydraulique aux outils · Instalacion hidraulica equipos

FERRI

C220

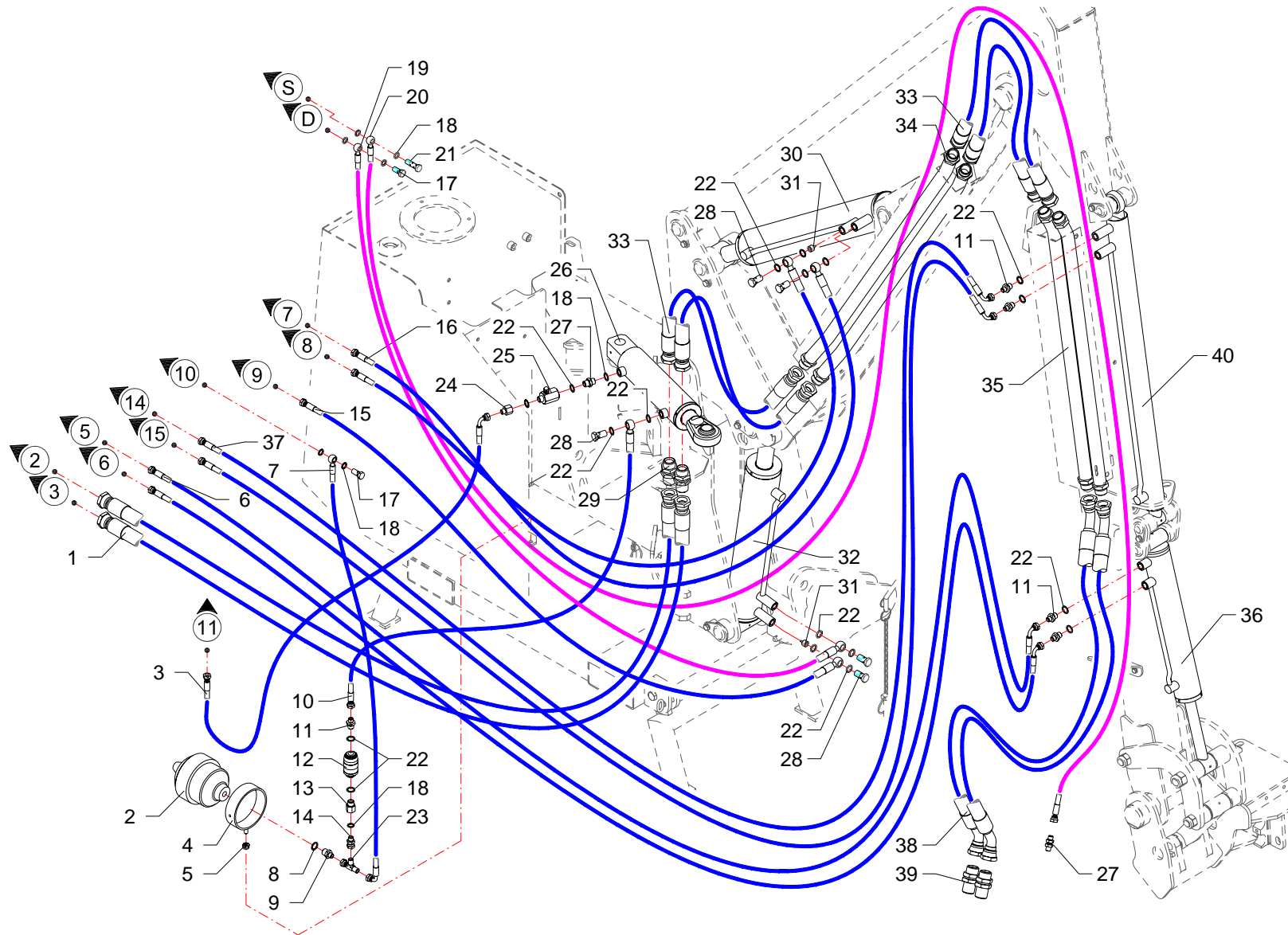

RIF	CODE	TGASBZ [03]	Qnt				Denominazione-Denomination-Bezeichnung-Denomination-Denominacion I GB D F E
36	27144000	1					Martinetto · Jack · Zylinder · Vérin · Gato
37	0501368	2					Tubo · Pipe · Schlauch · Tuyau · Tubo
38	0505129	2					Tubo · Pipe · Schlauch · Tuyau · Tubo
39	0425007	2					Passaparete · Fairlead · Durchgang · Passecloison · Guía pasapanel
40	27147000	1					Martinetto · Jack · Zylinder · Vérin · Gato

Impianto idraulico servizi · Hydraulic installation to attachments · Hydraulikanlange fur ausrustungen · Installation hydraulique aux outils · Instalacion hidraulica equipos

FERRI

C220

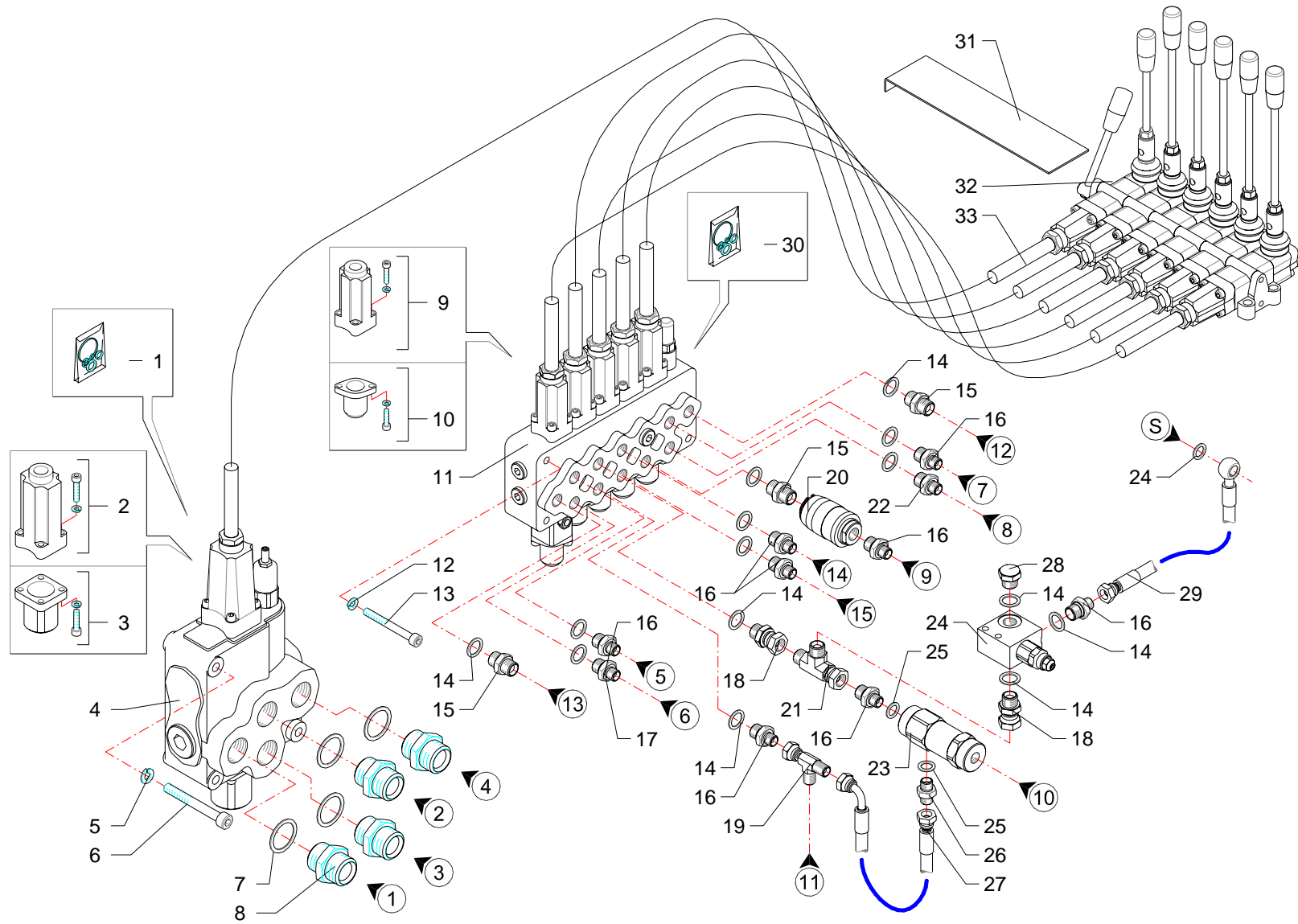

RIF	CODE	TGA5BZ [03]	Qty				Denominazione-Denomination-Bezeichnung-Denomination-Denominacion I GB D F E
1	1305137	1				Kit guarnizioni · Set of gaskets · Satz dichtungen · Jeu de joints · Serie de guarniciones	
2	5TEL120005	1				Cappello · Cap · Deckel · Capuchon · Capuchon	
3	5U11120000	1				Cappello · Cap · Deckel · Capuchon · Capuchon	
4	1305121	1				Distributore · Control valve · Steverblock · Distributeur · Distribuidor	
5	0322003Z	3				Rondella · Washer · Scheibe · Rondelle · Arandela	
6	0318018Z	3				Vite · Bolt · Schraube · Vis · Tornillo	
7	0408007	4				Rondella · Washer · Scheibe · Rondelle · Arandela	
8	0402007	4				Niplo · Nipple · Nippel · Niplo · Niple	
9	5TEL105000	5				Cappello · Cap · Deckel · Capuchon · Capuchon	
10	5U08810500	5				Cappello · Cap · Deckel · Capuchon · Capuchon	
11	1305122	1				Distributore · Control valve · Steverblock · Distributeur · Distribuidor	
12	0322002Z	3				Rondella · Washer · Scheibe · Rondelle · Arandela	
13	0317015Z	3				Vite · Bolt · Schraube · Vis · Tornillo	
14	0408003	13				Rondella · Washer · Scheibe · Rondelle · Arandela	
15	0402003	6				Niplo · Nipple · Nippel · Niplo · Niple	
16	0401003	7				Riduzione · Nipple · Nippel · Adapteur · Reduccion	
17	TK5190200	1				Riduzione · Nipple · Nippel · Adapteur · Reduccion	
18	0407003	1				Raccordo · Connector · Anschluss · Raccord · Brida	
19	0410026	1				Raccordo · Connector · Anschluss · Raccord · Brida	
20	0415007	1				Valvola · Valve · Ventil · Soupape · Válvula	
21	0410028	1				Raccordo · Connector · Anschluss · Raccord · Brida	
22	TK5190300	1				Riduzione · Nipple · Nippel · Adapteur · Reduccion	
23	0417005	1				Valvola · Valve · Ventil · Soupape · Válvula	
24	0417043	1				Valvola · Valve · Ventil · Soupape · Válvula	
25	0408002	2				Rondella · Washer · Scheibe · Rondelle · Arandela	
26	0407002	1				Raccordo · Connector · Anschluss · Raccord · Brida	
27	0501325	1				Tubo · Pipe · Schlauch · Tuyau · Tubo	
28	0418020	1				Tappo · Cap · Stopfen · Buchon · Tapon	
29	0501343	1				Tubo · Pipe · Schlauch · Tuyau · Tubo	
30	1305134	1				Kit guarnizioni · Set of gaskets · Satz dichtungen · Jeu de joints · Serie de guarniciones	
31	21550	1				Lamierino · Metal cover · Metaldeckel · Tôle mince · Lamina	
32	1305005	1				Telecomando · Remote control · Fernsteuerung · Telecommande · Telecomando	
33	1305012	6				Cavo · Cable · Kabel · Cable · Cable	

Comandi idraulici · Distributors · Stevergerate · Distributeurs · Distribuidores

FERRI

C221

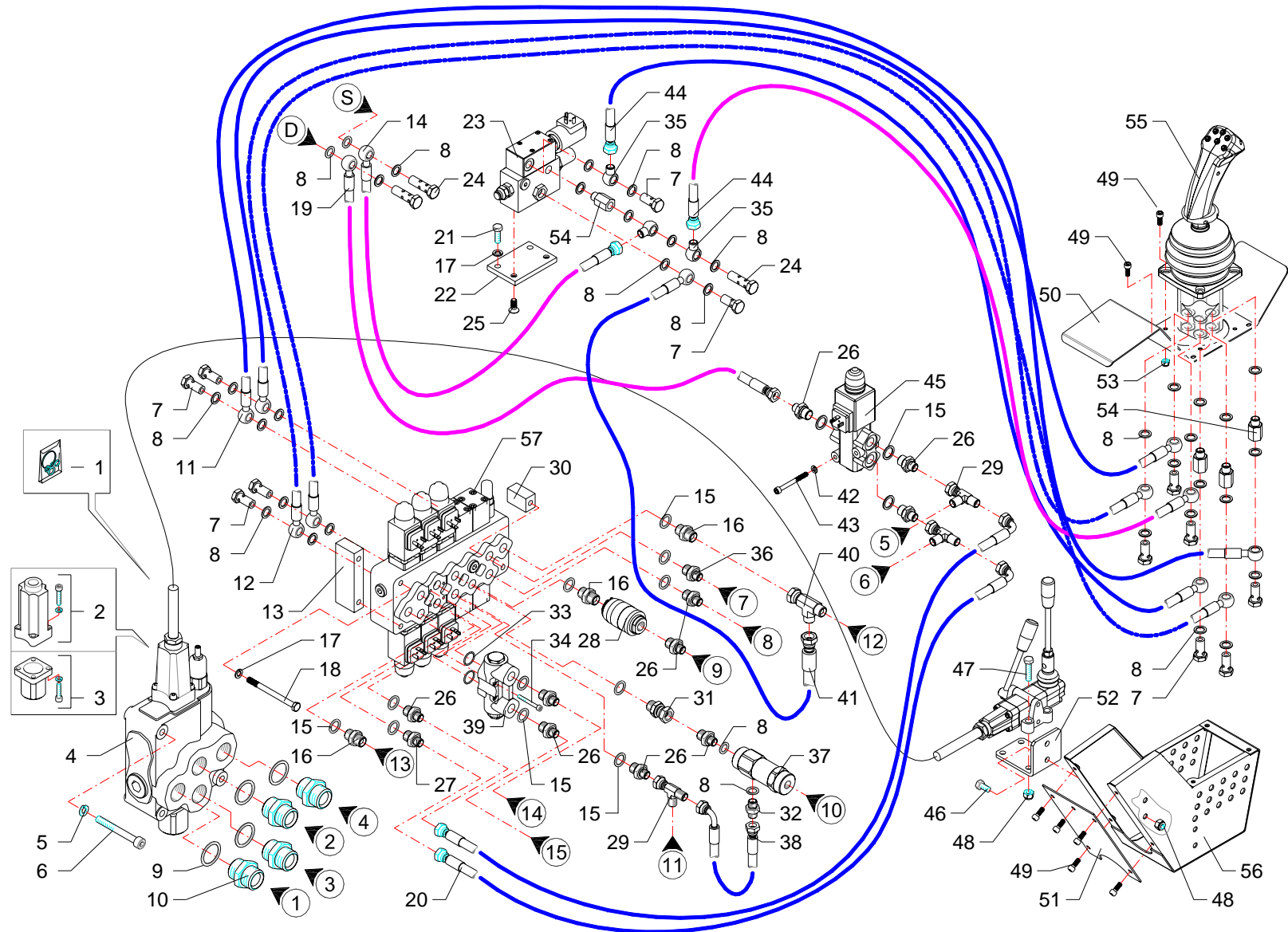

RIF	CODE	Qty				Denominazione-Denomination-Bezeichnung-Denomination-Denominacion
		TGA58Z [03]				
1	1305137	1				Kit guarnizioni · Set of gaskets · Satzdichtungen · Jeu de joints · Serie de guarniciones
2	5TEL120005	1				Cappello · Cap · Deckel · Capuchon · Capuchon
3	5U11120000	1				Cappello · Cap · Deckel · Capuchon · Capuchon
4	1305121	1				Distributore · Control valve · Steverblock · Distributeur · Distribuidor
5	0322003Z	3				Rondella · Washer · Scheibe · Rondelle · Arandela
6	0318009Z	3				Vite · Bolt · Schraube · Vis · Tornillo
7	0412002	12				Vite cava · Hollow Screw · Hohlschraube · Vis creuse · Tornillo hueco
8	0408002	38				Rondella · Washer · Scheibe · Rondelle · Arandela
9	0408007	4				Rondella · Washer · Scheibe · Rondelle · Arandela
10	0402007	4				Nipplo · Nipple · Nippel · Niplo · Niple
11	0519002	2				Tubo · Pipe · Schlauch · Tuyau · Tubo
12	0519003	2				Tubo · Pipe · Schlauch · Tuyau · Tubo
13	TGA50140200	1				Distanziale · Spacer · Distanzstueck · Entretoise · Separador
14	0501343	1				Tubo · Pipe · Schlauch · Tuyau · Tubo
15	0408003	10				Rondella · Washer · Scheibe · Rondelle · Arandela
16	0408003	3				Rondella · Washer · Scheibe · Rondelle · Arandela
17	0322002Z	5				Rondella · Washer · Scheibe · Rondelle · Arandela
18	0301022Z	3				Vite · Bolt · Schraube · Vis · Tornillo
19	0501392	1				Tubo · Pipe · Schlauch · Tuyau · Tubo
20	0501247	2				Tubo · Pipe · Schlauch · Tuyau · Tubo
21	0301006Z	2				Vite · Bolt · Schraube · Vis · Tornillo
22	TGA50200400	1				Staffa · Clamp · Pratzte · Etrier · Brida
23	1305163	1				Valvola · Valve · Ventil · Soupape · Válvula
24	0412011	2				Vite cava · Hollow Screw · Hohlschraube · Vis creuse · Tornillo hueco
25	0311002Z	2				Vite · Bolt · Schraube · Vis · Tornillo
26	0401003	10				Riduzione · Nipple · Nippel · Adapteur · Reduccion
27	TK5190200	1				Riduzione · Nipple · Nippel · Adapteur · Reduccion
28	0415007	1				Valvola · Valve · Ventil · Soupape · Válvula
29	0410026	3				Raccordo · Connector · Anschluss · Raccord · Brida
30	TGA50140300	1				Distanziale · Spacer · Distanzstueck · Entretoise · Separador
31	0407003	1				Raccordo · Connector · Anschluss · Raccord · Brida
32	0402002	1				Nipplo · Nipple · Nippel · Niplo · Niple
33	OR017	2				Guarnizione · Gasket · Dichtung · Joint · Empaquetadura
34	0315011Z	4				Vite · Bolt · Schraube · Vis · Tornillo
35	0428004	3				Raccordo · Connector · Anschluss · Raccord · Brida

I GB D F E

Comandi idraulici · Distributors · Stevergerate · Distributeurs · Distribuidores

FERRI

C222

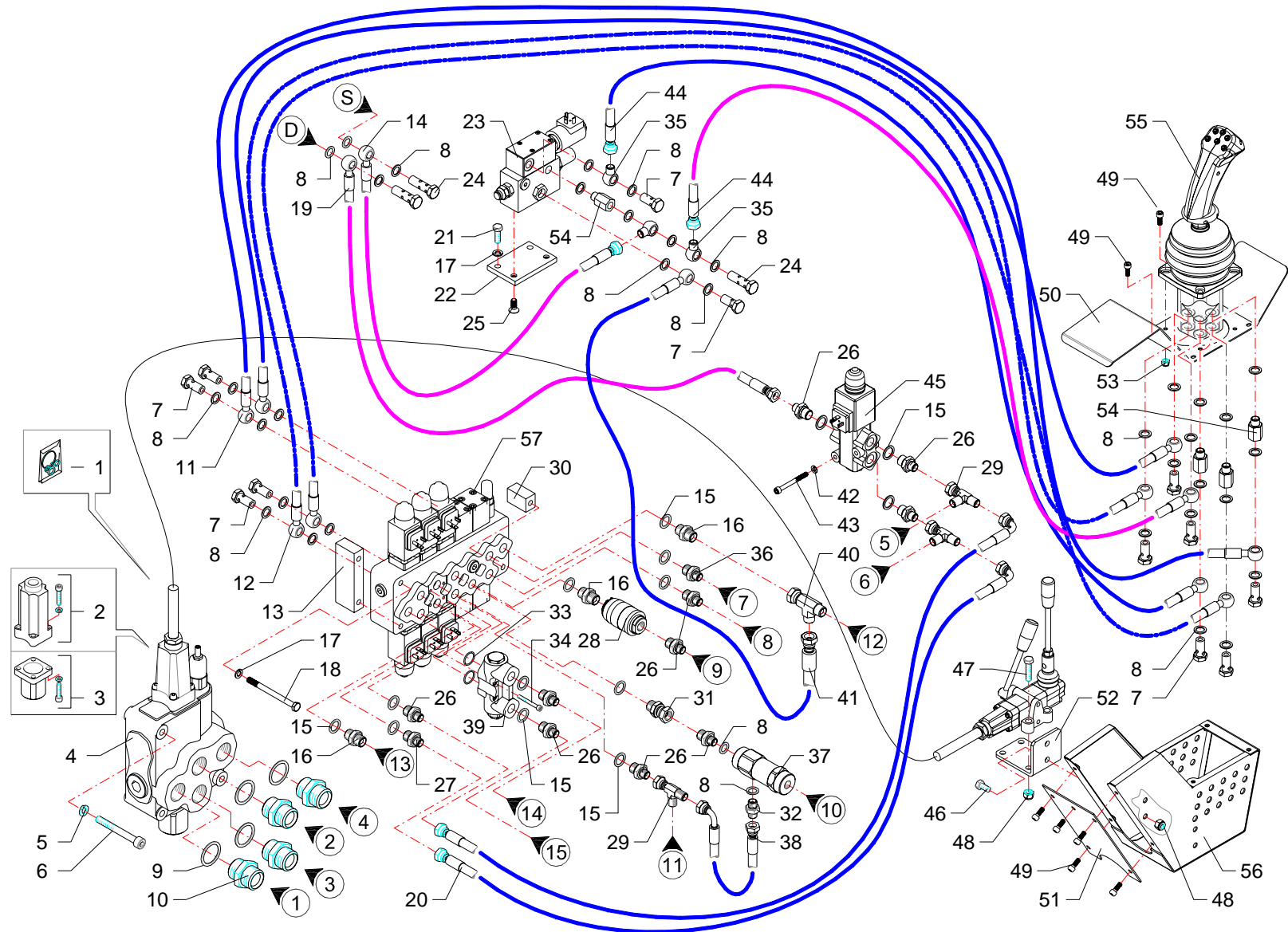

RIF	CODE	Qnt				Denominazione-Denomination-Bezeichnung-Denomination-Denominacion
		TGA58Z [03]				
36	TK5190300	1				Riduzione · Nipple · Nippel · Adapteur · Reduccion
37	0417005	1				Valvola · Valve · Ventil · Soupape · Válvula
38	0501325	1				Tubo · Pipe · Schlauch · Tuyau · Tubo
39	1305156	1				Valvola · Valve · Ventil · Soupape · Válvula
40	0410028	1				Raccordo · Connector · Anschluss · Raccord · Brida
41	0501393	1				Tubo · Pipe · Schlauch · Tuyau · Tubo
42	0322001Z	3				Rondella · Washer · Scheibe · Rondelle · Arandela
43	0316012Z	3				Vite · Bolt · Schraube · Vis · Tornillo
44	0519001	2				Tubo · Pipe · Schlauch · Tuyau · Tubo
45	0417033	1				Valvola · Valve · Ventil · Soupape · Válvula
46	0347005Z	2				Vite · Bolt · Schraube · Vis · Tornillo
47	0347009Z	4				Vite · Bolt · Schraube · Vis · Tornillo
48	0310002	6				Dado · Nut · Mutter · Erou · Tuerca
49	0316006Z	13				Vite · Bolt · Schraube · Vis · Tornillo
50	TGA50030300	1				Coperchio · Cover · Deckel · Couvercle · Tapa
51	TGA50030200	1				Coperchio · Cover · Deckel · Couvercle · Tapa
52	TGA50200200	1				Staffa · Clamp · Prätze · Etrier · Brida
53	0310012	4				Dado · Nut · Mutter · Erou · Tuerca
54	0426001	4				Prolunga · Extension · Verlaengerung · prolonge · Prolungacion
55	1305150	1				Manipolatore · Control lever · Steverhebel · Manipulateur · Manipulador
56	TGA50030100	1				Scatola · Housing · Gehaeuse · Boite · Caja
57	1305149	1				Distributore · Control valve · Steverblock · Distributeur · Distribuidor

I GB D F E

Comandi idraulici · Distributors · Stevergerate · Distributeurs · Distribuidores

FERRI

C222

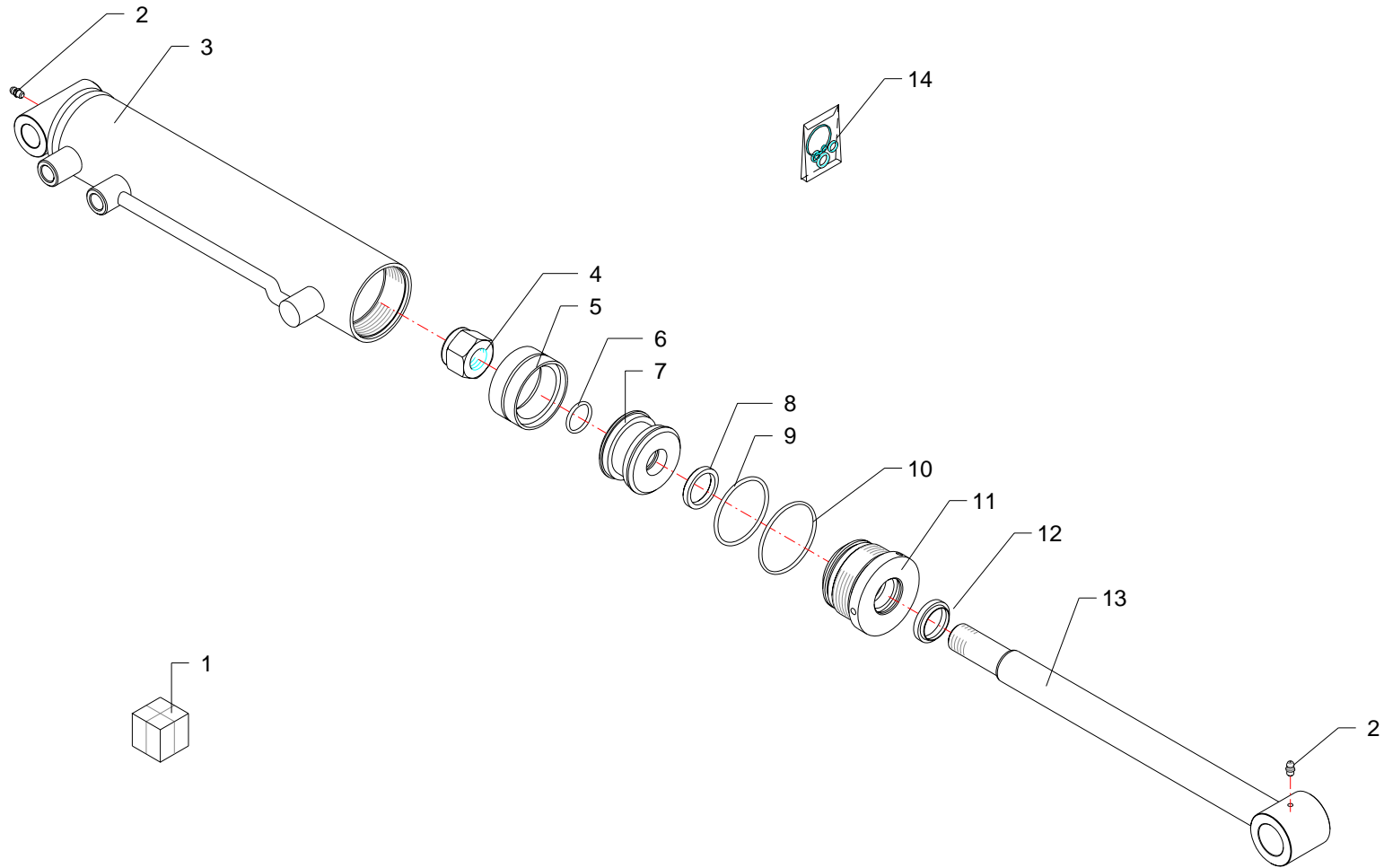



RIF	CODE	Qty				Denominazione-Denomination-Bezeichnung-Denomination-Denominacion
						
1	27144000	1				Martinetto · Jack · Zylinder · Vérin · Gato
2	0337001	2				Ingrassatore · Grease nipple · Schmiernippel · Graisseur · Engrasador
3	27144010	1				Cilindro · Cylinder · Zylinder · Cylindre · Cilindro
4	0310009	1				Dado · Nut · Mutter · Ecrou · Tuerca
5	DBM255196	1				Guarnizione · Gasket · Dichtung · Joint · Empaquetadura
6	OR120	1				Guarnizione · Gasket · Dichtung · Joint · Empaquetadura
7	27127030	1				Pistone · Piston · Kolben · Piston · Piston
8	B149118	1				Guarnizione · Gasket · Dichtung · Joint · Empaquetadura
9	OR228	1				Guarnizione · Gasket · Dichtung · Joint · Empaquetadura
10	OR114	1				Guarnizione · Gasket · Dichtung · Joint · Empaquetadura
11	2703004	1				Ghiera · Locknut · Sicherungsring · Ecrou freine · Arandela
12	WRM118149	1				Guarnizione · Gasket · Dichtung · Joint · Empaquetadura
13	27144020	1				Stelo · Stem · Stange · Tige · Asta
14	2601002	1				Kit guarnizioni · Set of gaskets · Satzdichtungen · Jeu de joints · Serie de guarniciones

Martinetto · Jack · Zylinder · Vérin · Gato

FERRI

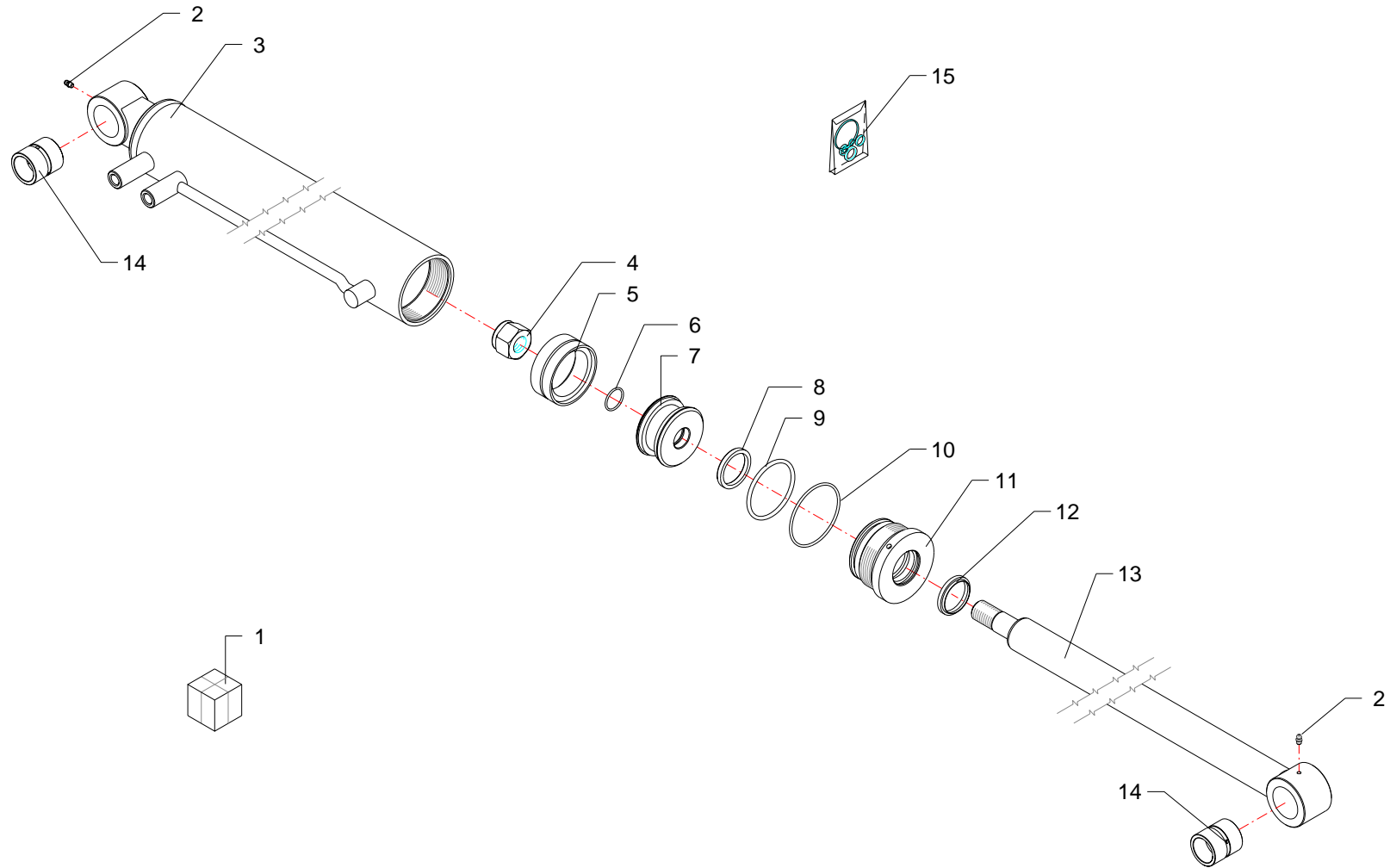
D042





RIF	CODE	Qty				Denominazione-Denomination-Bezeichnung-Denomination-Denominacion
						
1	27145000	1				Martinetto · Jack · Zylinder · Vérin · Gato
2	0337001	2				Ingrassatore · Grease nipple · Schmiernippel · Graisseur · Engrasador
3	27145010	1				Cilindro · Cylinder · Zylinder · Cylindre · Cilindro
4	0310013	1				Dado · Nut · Mutter · Ecou · Tuerca
5	DBM334255	1				Guarnizione · Gasket · Dichtung · Joint · Empaquetadura
6	OR121	1				Guarnizione · Gasket · Dichtung · Joint · Empaquetadura
7	27101030	1				Pistone · Piston · Kolben · Piston · Piston
8	B216177	1				Guarnizione · Gasket · Dichtung · Joint · Empaquetadura
9	OR619	1				Guarnizione · Gasket · Dichtung · Joint · Empaquetadura
10	OR236	1				Guarnizione · Gasket · Dichtung · Joint · Empaquetadura
11	27104040	1				Ghiera · Locknut · Sicherungsring · Ecou freine · Arandela
12	WRM177208	1				Guarnizione · Gasket · Dichtung · Joint · Empaquetadura
13	27145020	1				Stelo · Stem · Stange · Tige · Asta
14	1005002	2				Boccola · Bushing · Buchse · Bague · Casquillo
15	2601034	1				Kit guarnizioni · Set of gaskets · Satz dichtungen · Jeu de joints · Serie de guarniciones

Martinetto · Jack · Zylinder · Vérin · Gato

FERRI

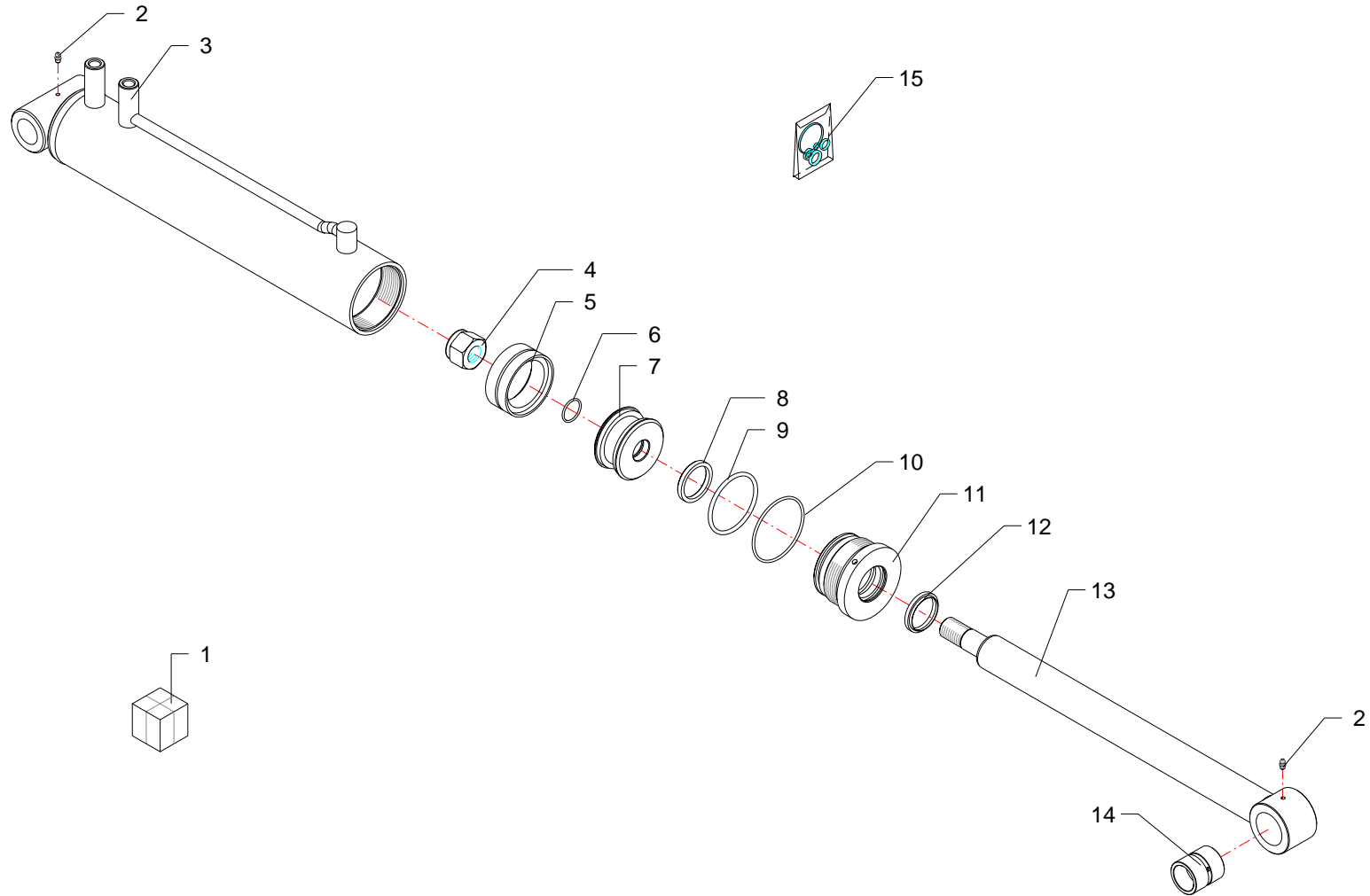
D043



RIF	CODE	Qty				Denominazione-Denomination-Bezeichnung-Denomination-Denominacion
						
1	27146000	1				Martinetto · Jack · Zylinder · Vérin · Gato
2	0337001	2				Ingrassatore · Grease nipple · Schmiernippel · Graisseur · Engrasador
3	27146010	1				Cilindro · Cylinder · Zylinder · Cylindre · Cilindro
4	0310013	1				Dado · Nut · Mutter · Ecrou · Tuerca
5	DBM334255	1				Guarnizione · Gasket · Dichtung · Joint · Empaquetadura
6	OR121	1				Guarnizione · Gasket · Dichtung · Joint · Empaquetadura
7	27101030	1				Pistone · Piston · Kolben · Piston · Piston
8	B216177	1				Guarnizione · Gasket · Dichtung · Joint · Empaquetadura
9	OR619	1				Guarnizione · Gasket · Dichtung · Joint · Empaquetadura
10	OR236	1				Guarnizione · Gasket · Dichtung · Joint · Empaquetadura
11	27104040	1				Ghiera · Locknut · Sicherungsring · Ecrou freine · Arandela
12	WRM177208	1				Guarnizione · Gasket · Dichtung · Joint · Empaquetadura
13	27146020	1				Stelo · Stem · Stange · Tige · Asta
14	1005002	2				Boccola · Bushing · Buchse · Bague · Casquillo
15	2601034	1				Kit guarnizioni · Set of gaskets · Satzdichtungen · Jeu de joints · Serie de guarniciones

Martinetto · Jack · Zylinder · Vérin · Gato

FERRI

D044

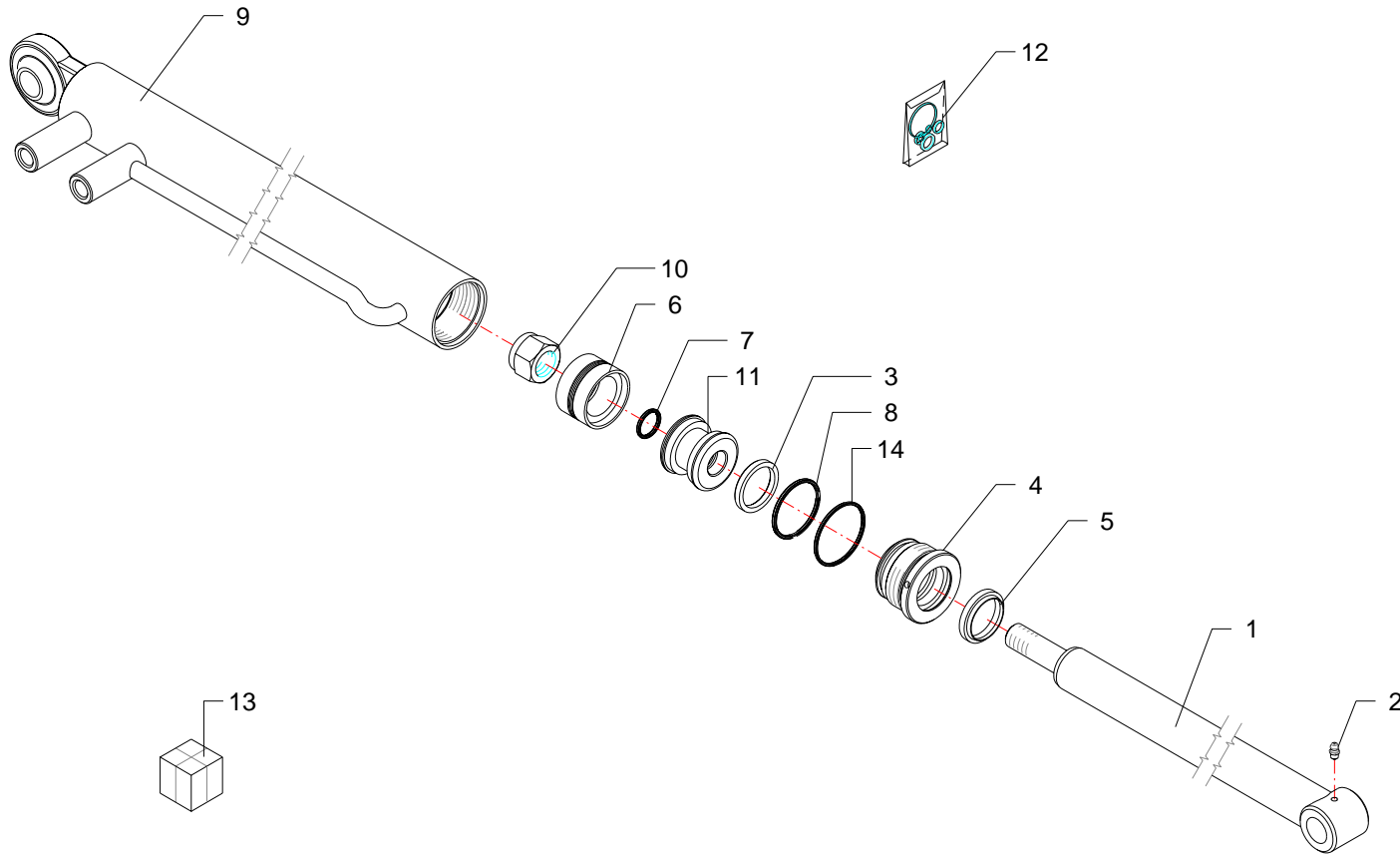

RIF	CODE	Qty				Denominazione-Denomination-Bezeichnung-Denomination-Denominacion
						I GB D F E
1	27147020	1				Stelo · Stem · Stange · Tige · Asta
2	0337001	1				Ingrassatore · Grease nipple · Schmiernippel · Graisseur · Engrasador
3	B169137	1				Guarnizione · Gasket · Dichtung · Joint · Empaquetadura
4	2705003	1				Testata · Flail head · Maehkopf · Tête de broyage · Cabezale
5	WRM137169	1				Guarnizione · Gasket · Dichtung · Joint · Empaquetadura
6	DBM196133	1				Guarnizione · Gasket · Dichtung · Joint · Empaquetadura
7	OR021	1				Guarnizione · Gasket · Dichtung · Joint · Empaquetadura
8	OR132	1				Guarnizione · Gasket · Dichtung · Joint · Empaquetadura
9	27147010	1				Cilindro · Cylinder · Zylinder · Cylindre · Cilindro
10	0359007	1				Dado · Nut · Mutter · Erou · Tuerca
11	2712003	1				Pistone · Piston · Kolben · Piston · Piston
12	2601020	1				Kit guarnizioni · Set of gaskets · Satzdichtungen · Jeu de joints · Serie de guarniciones
13	27147000	1				Martinetto · Jack · Zylinder · Vérin · Gato

Martinetto · Jack · Zylinder · Vérin · Gato

FERRI

D045

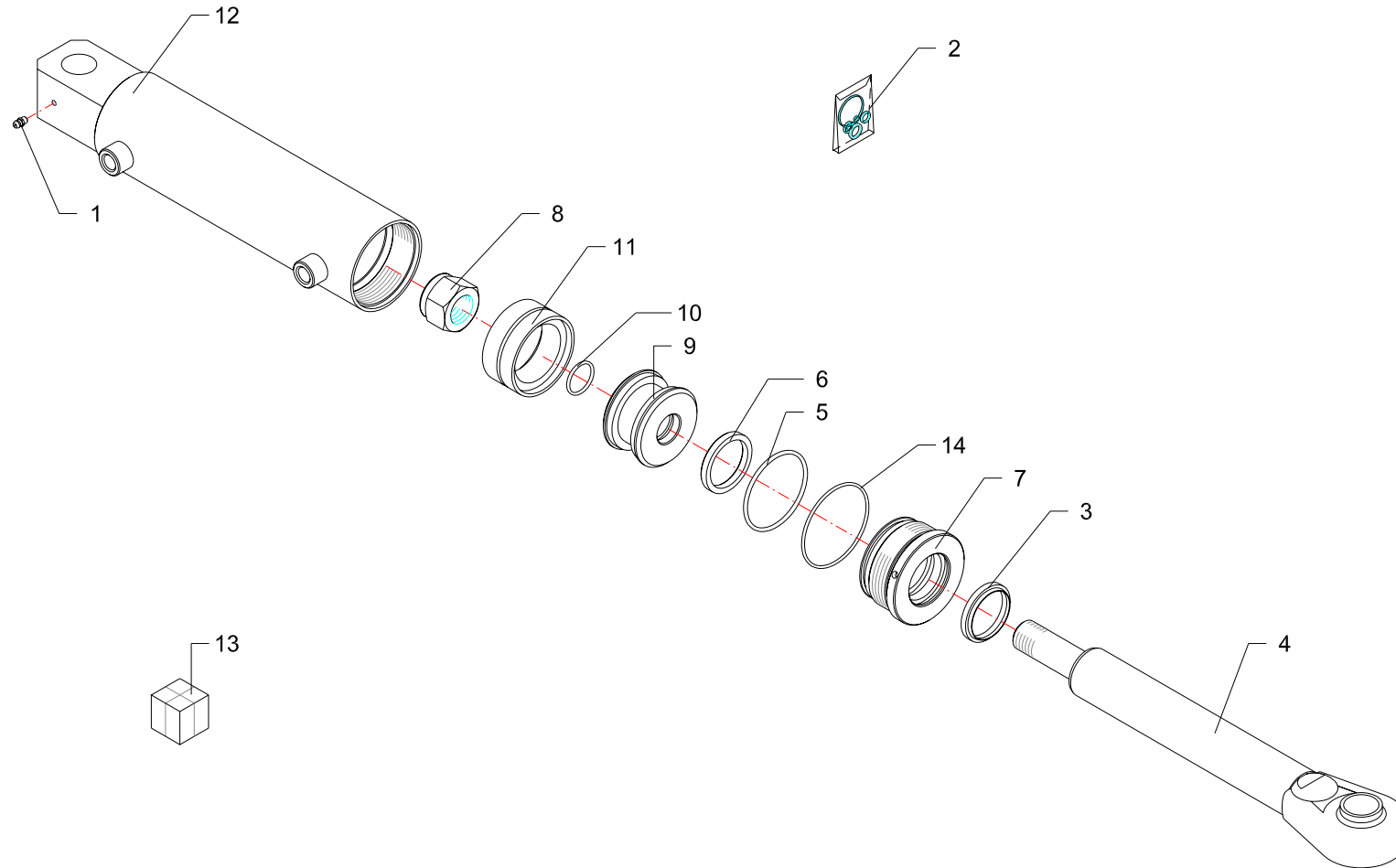

RIF	CODE	Qty				Denominazione-Denomination-Bezeichnung-Denomination-Denominacion
						I GB D F E
1	0337001	2				Ingrassatore · Grease nipple · Schmiernippel · Graisseur · Engrasador
2	2601034	1				Kit guarnizioni · Set of gaskets · Satzdichtungen · Jeu de joints · Serie de guarniciones
3	WRM177208	1				Guarnizione · Gasket · Dichtung · Joint · Empaquetadura
4	27160020	1				Stelo · Stem · Stange · Tige · Asta
5	OR619	1				Guarnizione · Gasket · Dichtung · Joint · Empaquetadura
6	B216177	1				Guarnizione · Gasket · Dichtung · Joint · Empaquetadura
7	27104040	1				Ghiera · Locknut · Sicherungsring · Erou freine · Arandela
8	0310013	1				Dado · Nut · Mutter · Erou · Tuerca
9	27101030	1				Pistone · Piston · Kolben · Piston · Piston
10	OR121	1				Guarnizione · Gasket · Dichtung · Joint · Empaquetadura
11	DBM334255	1				Guarnizione · Gasket · Dichtung · Joint · Empaquetadura
12	27160010	1				Cilindro · Cylinder · Zylinder · Cylindre · Cilindro
13	27160000	1				Martinetto · Jack · Zylinder · Vérin · Gato
14	OR236	1				Guarnizione · Gasket · Dichtung · Joint · Empaquetadura

Martinetto · Jack · Zylinder · Vérin · Gato

FERRI

D067

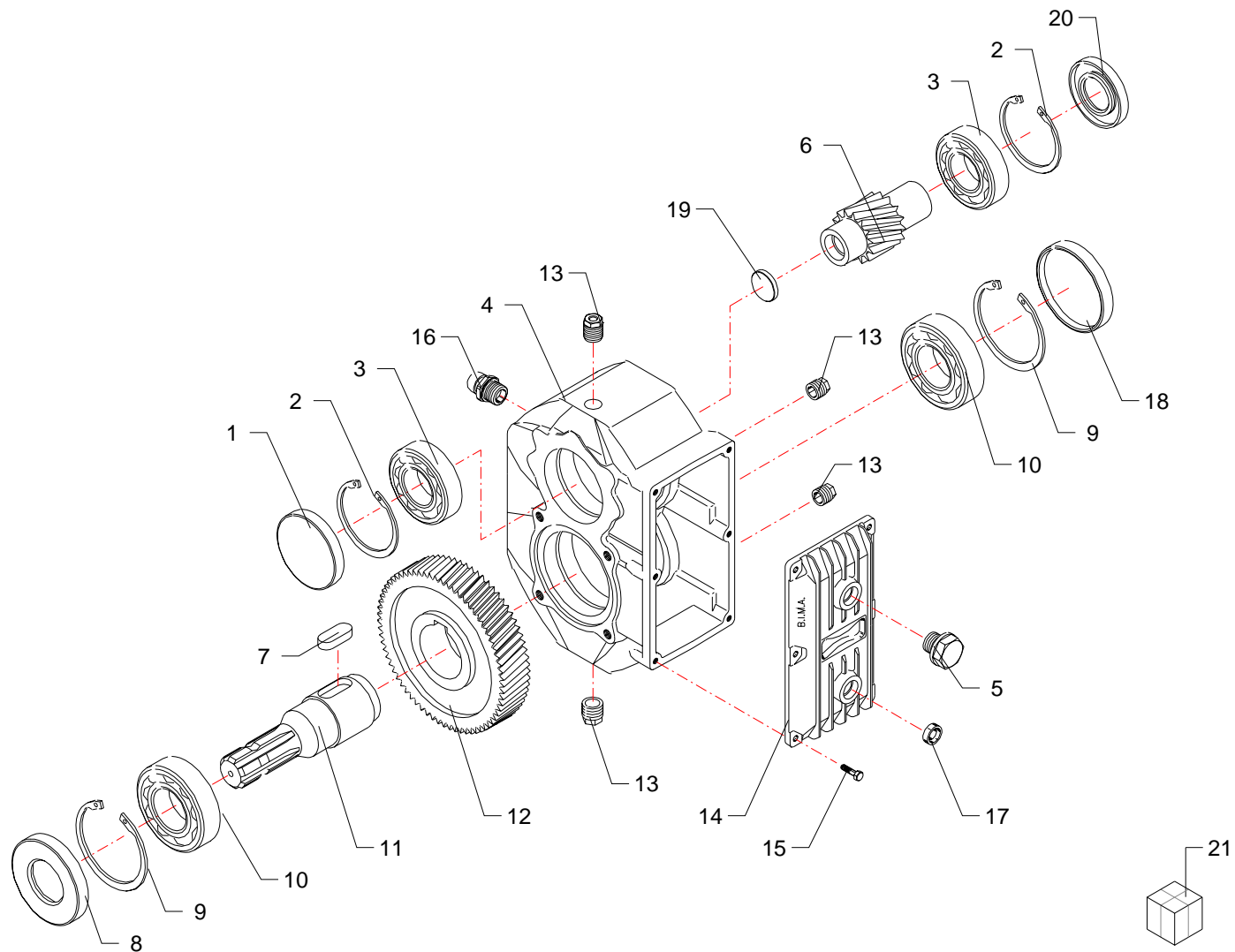

RIF	CODE	Qty				Denominazione-Denomination-Bezeichnung-Denomination-Denominacion
						I GB D F E
1	0203001	1				Tappo · Cap · Stopfen · Buchon · Tapon
2	0323067	2				Seeger · Seeger · Seeger · Seeger · Seeger
3	0105011	2				Cuscinetto · Bearing · Lager · Roulement · Cojinete
4	2065001101	1				Scatola · Housing · Gehaeuse · Boite · Caja
5	8600194500	1				Tappo · Cap · Stopfen · Buchon · Tapon
6	2005098542	1				Albero · Shaft · Welle · Arbre · Arbol
7	8125474001	1				Chiavetta · Key · Keil · Clavette · Lengueta
8	0201018	1				Guarnizione · Gasket · Dichtung · Joint · Empaquetadura
9	0323073	2				Seeger · Seeger · Seeger · Seeger · Seeger
10	0105051	2				Cuscinetto · Bearing · Lager · Roulement · Cojinete
11	2005012542	1				Albero · Shaft · Welle · Arbre · Arbol
12	2005015442	1				Ingranaggio · Gear · Zahnrad · Engrenage · Engranaje
13	8600194000	4				Tappo · Cap · Stopfen · Buchon · Tapon
14	2023209209	1				Coperchio · Cover · Deckel · Couvercle · Tapa
15	0390002Z	6				Vite · Bolt · Schraube · Vis · Tornillo
16	8625184000	1				Tappo · Cap · Stopfen · Buchon · Tapon
17	8600168000	1				Tappo · Cap · Stopfen · Buchon · Tapon
18	0203004	1				Tappo · Cap · Stopfen · Buchon · Tapon
19	0203005	1				Tappo · Cap · Stopfen · Buchon · Tapon
20	0201016	1				Guarnizione · Gasket · Dichtung · Joint · Empaquetadura
21	1401026	1				Moltiplicatore · Gear box · Getriebe · Multiplicateur · Multiplicador

Moltiplicatore · Gear box · Getriebe · Multiplicateur · Multiplicador

FERRI

G005

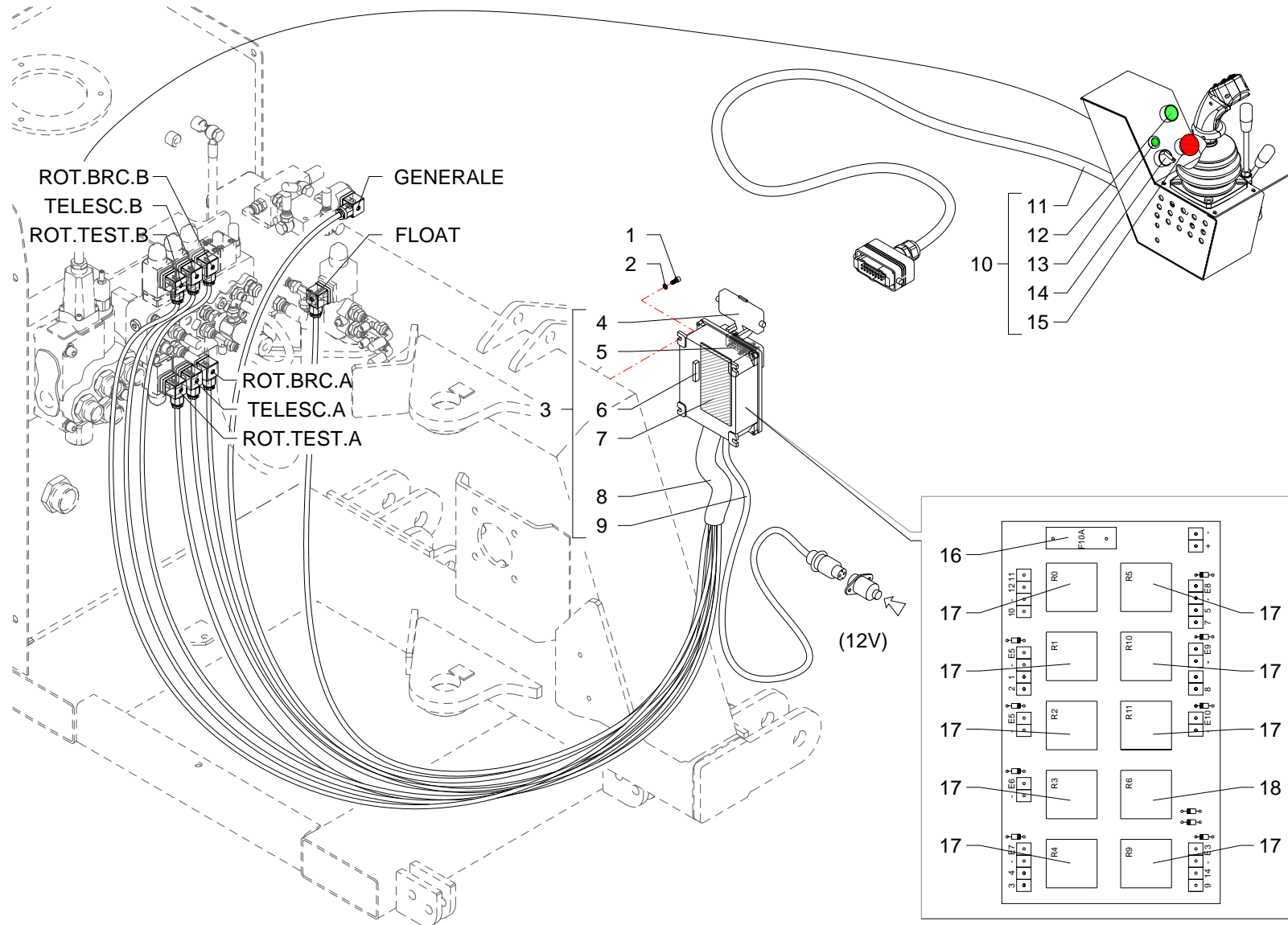

RIF	CODE	TGA58Z [03]	Qnt				Denominazione-Denomination-Bezeichnung-Denomination-Denominacion I GB D F E
1	0315004Z	3				Vite · Bolt · Schraube · Vis · Tornillo	
2	0322011Z	3				Rondella · Washer · Scheibe · Rondelle · Arandela	
3	325.046.00030	1				Impianto elettrico · Electric system · Elektrische anlage · Installation electriques · Instalacion electricos	
4	400.011.00030	1				Copertura · Covering · Verkleidung · Couverture · Cobertura	
5	400.011.00005	1				Copertura · Covering · Verkleidung · Couverture · Cobertura	
6	550.021.00035	1				Ponte diodi · Diode valve bridge · Diodenbrücke · Pont de diodes · Puente de díodos	
7	320.021.00020	1				Scheda elettronica · Electronic card · Mutterkarte · Fiche electronique · Ficha electronica	
8	325.046.00015	1				Cavo · Cable · Kabel · Cable · Cable	
9	325.046.00016	1				Cavo · Cable · Kabel · Cable · Cable	
10	325.046.00025	1				Impianto elettrico · Electric system · Elektrische anlage · Installation electriques · Instalacion electricos	
11	325.046.00017	1				Cavo · Cable · Kabel · Cable · Cable	
12	325.006.00020	1				Pulsante luminoso · Luminous push-button · Leuchtdruckknopf · Poussoir lumineux · Butón luminoso	
13	025.020.00040	1				Spia luminosa · Warning Light · Kontrolleuchte · Lampe témoin · Mirilla luminosa	
14	325.006.00025	1				Selettore · Selector · Wähler · Selecteur · Selectivo	
15	325.006.00015	1				Fungo luminoso · Luminuos security push-button · Leuchtender schutzschalter · Coupe-circuit lumineux · Interruptor luminoso	
16	905.014.00040	1				Fusibile · Fuse · Schmelzsicherung · Fusible · Fusible	
17	140.001.00020	9				Relé · Relay · Relais · Relais · Conectador	
18	140.001.00025	1				Relé · Relay · Relais · Relais · Conectador	

Impianto elettrico · Electric system · Elektrische anlage · Installation electriques · Instalacion electricos

FERRI

H051

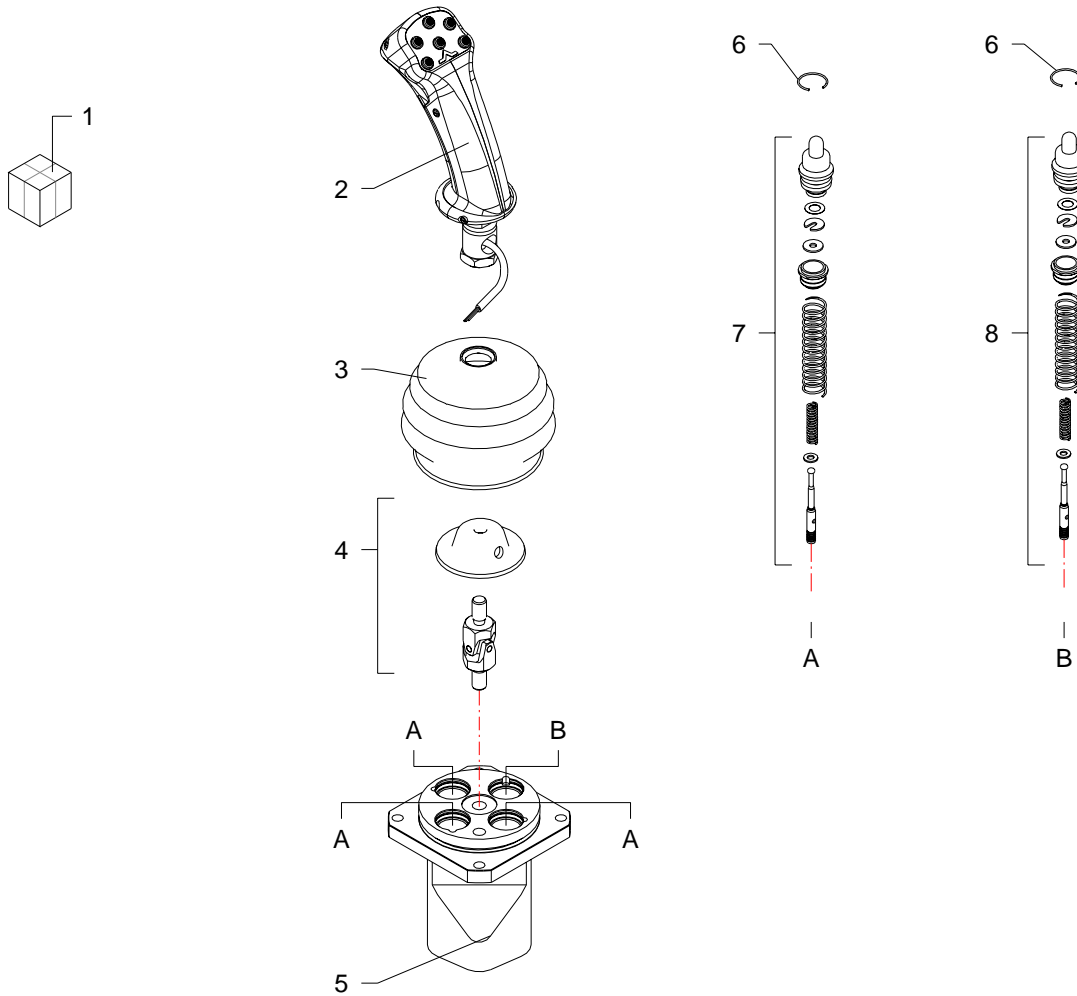

RIF	CODE	Qty				Denominazione-Denomination-Bezeichnung-Denomination-Denominacion
						I GB D F E
1	1305150	1				Manipolatore · Control lever · Steverhebel · Manipulateur · Manipulador
2	2IM4100063	1				Impugnatura · Handle · Griff · Poignee · Empuñadura
3	3SOF1A6820	1				Cuffia · Guard · Schutz · Protecteur · Casqueta
4	5ART310100	1				Snodo · Articulation · Gelenk · Articulation · Articulacion
5	5CO30140200	1				Corpo · Body · Körper · Corp · Cuerpo
6	4ANE224012	4				Seeger · Seeger · Seeger · Seeger · Seeger
7	5CUR178MA	3				Cartuccia · Cartridge · Filterensatz · Cartouche · Cartucho
8	5CUR169MA	1				Cartuccia · Cartridge · Filterensatz · Cartouche · Cartucho

Manipolatore · Control lever · Steverhebel · Manipulateur · Manipulador

FERRI

L001

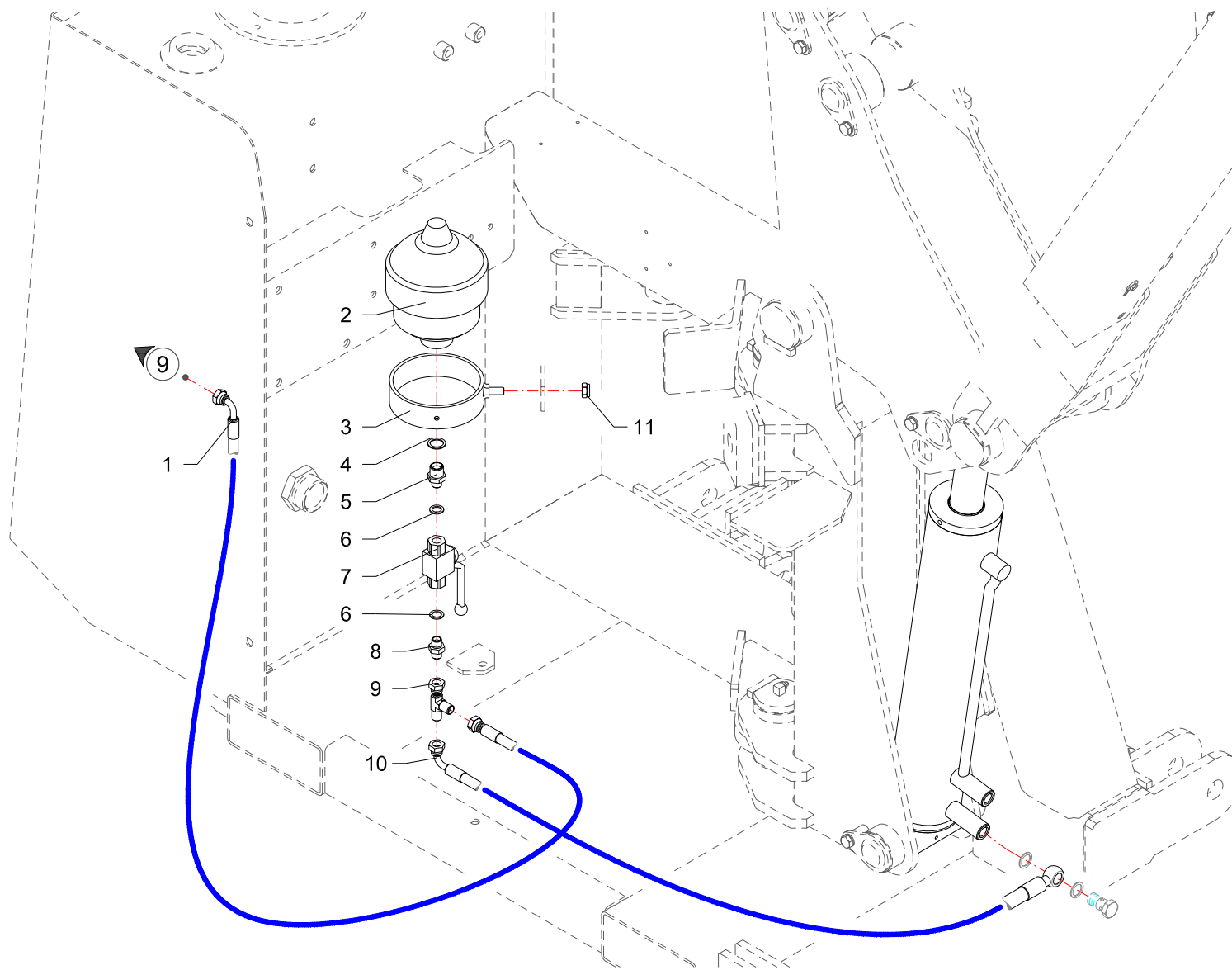

RIF	CODE	Qnt			Denominazione-Denomination-Bezeichnung-Denomination-Denominacion
		TGAS0 [02]	TGASZ [03]		
1	0501121	1	1		Tubo · Pipe · Schlauch · Tuyau · Tubo
2	0416001	1	1		Accumulatore · Accumulator · Akkumulator · Accumulateur · Acumulador
3	021521	1	1		Supporto · Bracket · Halterung · Support · Soporte
4	0408009	1	1		Rondella · Washer · Scheibe · Rondelle · Arandela
5	0401022	1	1		Riduzione · Nipple · Nippel · Adapteur · Reduccion
6	0408002	2	2		Rondella · Washer · Scheibe · Rondelle · Arandela
7	0409007	1	1		Rubinetto · Cock · Schlusshanduentil · Robinet · Valvula de compuerta
8	0402002	1	1		Nipplo · Nipple · Nippel · Niplo · Niple
9	0410026	1	1		Raccordo · Connector · Anschluss · Raccord · Brida
10	0501356	1	1		Tubo · Pipe · Schlauch · Tuyau · Tubo
11	0310002	1	1		Dado · Nut · Mutter · Erou · Tuerca

I GB D F E

Sospensione 1° braccio · 1St arm suspension · Aufhangung 1.ausleger · Suspension 1 er bras · Suspension 1° brazo

FERRI

M059

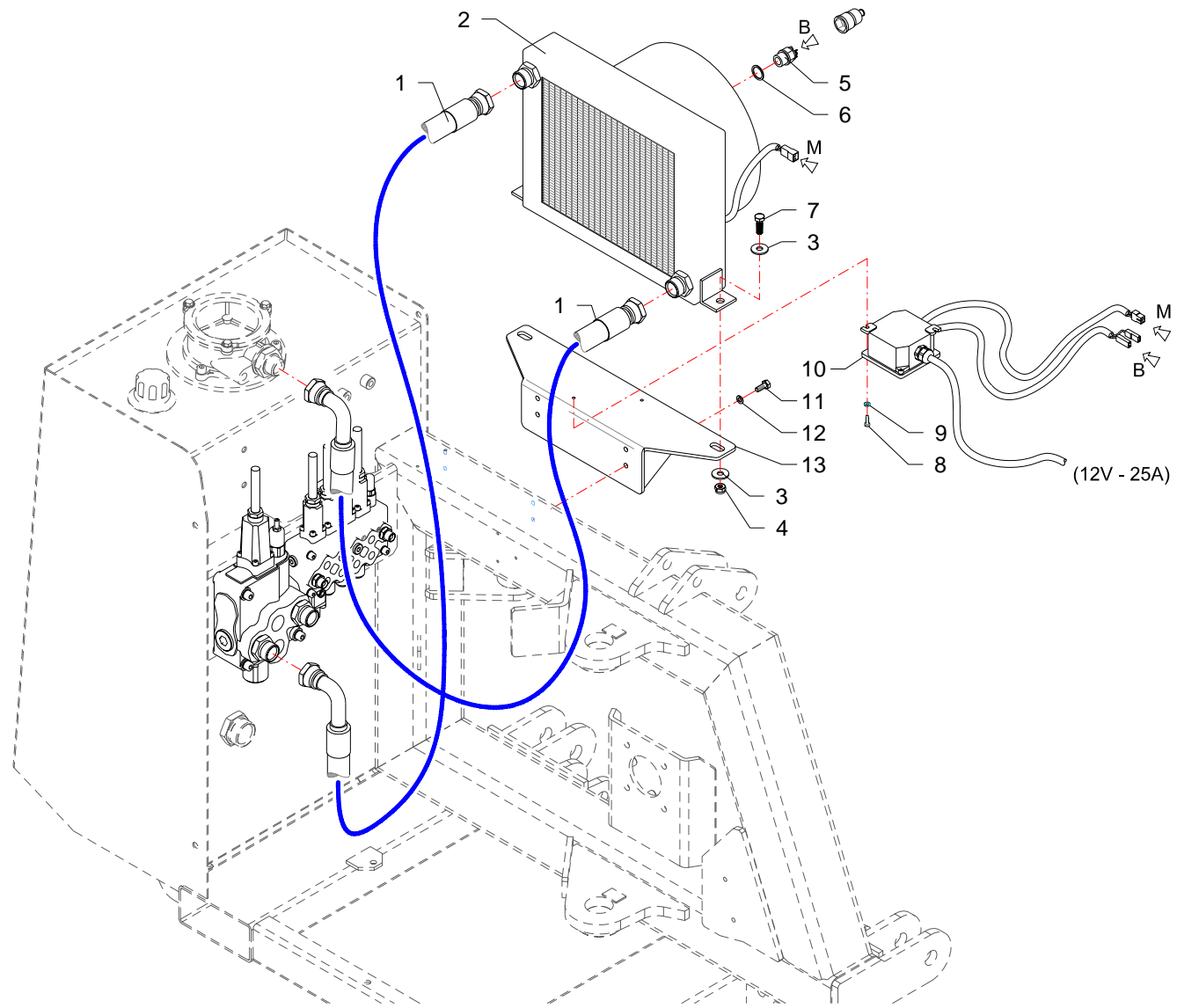

RIF	CODE	Qnt			Denominazione-Denomination-Bezeichnung-Denomination-Denominacion
		TGAS0 [02]	TGASZ [03]		
1	0505085	2	2		Tubo · Pipe · Schlauch · Tuyau · Tubo
2	2301222	1	1		Scambiatore di calore · Heat exchanger · Wärmeaustauscher · Echangeur de chaleur · Intercambiador de calor
3	0349002Z	4	4		Rondella · Washer · Scheibe · Rondelle · Arandela
4	0310002	2	2		Dado · Nut · Mutter · Ecrou · Tuerca
5	2301191	1	1		Valvola · Valve · Ventil · Soupape · Vãlvula
6	0408012	1	1		Rondella · Washer · Scheibe · Rondelle · Arandela
7	0342006Z	2	2		Vite · Bolt · Schraube · Vis · Tornillo
8	0315004Z	2	2		Vite · Bolt · Schraube · Vis · Tornillo
9	0322011Z	2	2		Rondella · Washer · Scheibe · Rondelle · Arandela
10	2301208	1	1		Scatola · Housing · Gehaeuse · Boite · Caja
11	0301006Z	4	4		Vite · Bolt · Schraube · Vis · Tornillo
12	0322002Z	4	4		Rondella · Washer · Scheibe · Rondelle · Arandela
13	TGA50200700	1	1		Staffa · Clamp · Prätze · Etrier · Brida

I GB D F E

Scambiatore di calore · Heat exchanger · Wärmeaustauscher · Echangeur de chaleur · Intercambiador de calor

FERRI

M060

FERRI

Questa pagina è bianca per esigenza d'impostazione di catalogo

This page has been left blank for reasons of clarity

Diese weisse seite ist für unsere katalogeintragungen bestimmt

On a laissé cette page en blanc pour de raisons de clarte

Se ha dejado en blanco esta pagina por razones de claridad

ELENCO ALFA-NUMERICO COMPONENTI TAVOLE CATALOGO

ALPHANUMERICAL PARTS LIST-EXPLODED-VIEW

ALPHANUMERISCHES TEILVERZEICHNIS-KATALOGTABELLEN

LISTA ALPHANUMERIQUE PIECES-TABLES CATALOGUE VUES ECLATEES

LISTA ALFANUMERICA PIEZAS-TABLAS CATALOGO PLANOS DESPEZADOS

CODE	Tavola	RIF	Qnt			
0105011	G005	3	2			
0105051	G005	10	2			
0201016	G005	20	1			
0201018	G005	8	1			
0203001	G005	1	1			
0203004	G005	18	1			
0203005	G005	19	1			
021521	C220	4	1			
021521	M059	3	1	1		
025.020.00040	H051	13	1			
0301006Z	C222	21	2			
0301006Z	M060	11	4	4		
0301022Z	C222	18	3			
0304011Z	A044	5	4	4		
0305013Z	A044	17	1	1		
0310002	B073	10	8			
0310002	C220	5	1			
0310002	C222	48	6			
0310002	M059	11	1	1		
0310002	M060	4	2	2		
0310004	A044	21	4	4		
0310005	A044	16	1	1		
0310009	D042	4	1			
0310012	C222	53	4			
0310013	D043	4	1			
0310013	D044	4	1			
0310013	D067	8	1			
0310018	A044	33	2	2		
0310018	B072	13	3			
0310018	B073	28	1			
0311002Z	C222	25	2			
0312002Z	B073	3	2			
0312003Z	B073	6	8			
0315004Z	H051	1	3			
0315004Z	M060	8	2	2		
0315011Z	C222	34	4			
0316006Z	A044	38	3	2		
0316006Z	B072	17	6			

CODE	Tavola	RIF	Qnt			
0316006Z	C222	49	13			
0316011Z	A044	39		1		
0316012Z	C222	43	3			
0317013Z	B073	33	1			
0317015Z	B072	16	4			
0317015Z	C221	13	3			
0318005Z	A044	4	3	3		
0318005Z	C219	1	3	3		
0318009Z	C222	6	3			
0318018Z	C221	6	3			
0319006Z	C219	33	2	2		
0322001Z	C222	42	3			
0322002Z	A044	19	4	4		
0322002Z	B072	25	2			
0322002Z	B073	14	2			
0322002Z	C219	37	4	4		
0322002Z	C221	12	3			
0322002Z	C222	17	5			
0322002Z	M060	12	4	4		
0322003Z	A044	14	3	3		
0322003Z	B072	1	5			
0322003Z	B073	1	3			
0322003Z	C221	5	3			
0322003Z	C222	5	3			
0322004Z	C219	32	6	6		
0322011Z	H051	2	3			
0322011Z	M060	9	2	2		
0323067	G005	2	2			
0323073	G005	9	2			
0337001	D042	2	2			
0337001	D043	2	2			
0337001	D044	2	2			
0337001	D045	2	1			
0337001	D067	1	2			
0339001	A044	30	2	2		
0340020	A044	25	3	3		
0340022	A044	8	4	4		
0342003Z	B072	2	5			

CODE	Tavola	RIF	Qnt			
0342003Z	B073	2	3			
0342006Z	M060	7	2	2		
0343003Z	C219	34	4	4		
0347005Z	B073	15	2			
0347005Z	C219	36	4	4		
0347005Z	C222	46	2			
0347006Z	A044	42	1	1		
0347007Z	A044	20	3	3		
0347007Z	B072	24	2			
0347009Z	C222	47	4			
0349001Z	C219	38	4	4		
0349002Z	A044	3	3	3		
0349002Z	M060	3	4	4		
0349006Z	B072	22	8			
0359007	B073	19	3			
0359007	D045	10	1			
0359008	B073	21	1			
0365003Z	B072	23	8			
0390002Z	G005	15	6			
0401003	C220	11	5			
0401003	C221	16	7			
0401003	C222	26	10			
0401004	C219	25	1	1		
0401011	C219	19	1	1		
0401012	C219	27	1	1		
0401016	C219	16	1	1		
0401022	C220	9	1			
0401022	M059	5	1	1		
0402002	C222	32	1			
0402002	M059	8	1	1		
0402003	C221	15	6			
0402007	C219	30	1	1		
0402007	C221	8	4			
0402007	C222	10	4			
0402009	C219	12	1	1		
0405004	C219	41	1	1		
0405007	C219	14	1	1		
0407002	C220	14	1			

FERRI

TGA58Z - 03

15/11/2004

CODE	Tavola	RIF	Qnt			
0407002	C221	26	1			
0407003	C221	18	1			
0407003	C222	31	1			
0408002	C220	18	7			
0408002	C221	25	2			
0408002	C222	8	38			
0408002	M059	6	2	2		
0408003	C220	22	19			
0408003	C221	14	13			
0408003	C222	15	10			
0408003	C222	16	3			
0408004	C219	26	1	1		
0408004	C219	42	1	1		
0408007	C219	31	1	1		
0408007	C221	7	4			
0408007	C222	9	4			
0408008	C219	18	2	2		
0408009	C219	15	1	1		
0408009	C220	8	1			
0408009	M059	4	1	1		
0408010	C219	10	2	2		
0408012	M060	6	1	1		
0409006	C219	11	1	1		
0409007	M059	7	1	1		
0410026	C220	23	1			
0410026	C221	19	1			
0410026	C222	29	3			
0410026	M059	9	1	1		
0410028	C221	21	1			
0410028	C222	40	1			
0412002	C220	17	2			
0412002	C222	7	12			
0412003	C220	28	5			
0412011	C220	21	1			
0412011	C222	24	2			
0413016	C219	2	1	1		
0413018	C219	3	1	1		
0414004	B073	32	1			

CODE	Tavola	RIF	Qnt			
0414005	B072	21	4			
0414012	B073	31	1			
0415003	C220	25	1			
0415007	C220	12	1			
0415007	C221	20	1			
0415007	C222	28	1			
0416001	C220	2	1			
0416001	M059	2	1	1		
0417005	C221	23	1			
0417005	C222	37	1			
0417033	C222	45	1			
0417034	C220	31	2			
0417043	C221	24	1			
0418003	C219	8	1	1		
0418006	C219	5	1	1		
0418020	C221	28	1			
0418033	C219	9	1	1		
0418035	C219	4	1	1		
0418037	C219	6	1	1		
0418038	C219	7	2	2		
0421003	C220	24	1			
0421007	C220	13	1			
0425002	C220	27	1			
0425007	C220	29	2			
0425007	C220	39	2			
0426001	C222	54	4			
0428004	C222	35	3			
0501091	C220	20	1			
0501121	M059	1	1	1	1	
0501235	C220	3	1			
0501247	C222	20	2			
0501325	C221	27	1			
0501325	C222	38	1			
0501343	C221	29	1			
0501343	C222	14	1			
0501355	C220	16	2			
0501356	C220	15	1			
0501356	M059	10	1	1	1	

CODE	Tavola	RIF	Qnt			
0501357	C220	19	1			
0501358	C220	10	1			
0501359	C220	7	1			
0501368	C220	37	2			
0501370	C220	6	2			
0501392	C222	19	1			
0501393	C222	41	1			
0502022	C219	24	1	1		
0502067	C219	17	1	1		
0505085	C219	20	1	1		
0505085	M060	1	2	2		
0505111	C220	33	4			
0505115	C220	1	2			
0505116	C219	29	1	1		
0505129	C220	38	2			
0512004	C219	28	1	1		
0519001	C222	44	2			
0519002	C222	11	2			
0519003	C222	12	2			
1001007	B072	5	4			
1001017	B072	4	6			
1001017	B073	17	2			
1001022	A044	9	2	2		
1004001	B072	29	6			
1004001	B073	16	6			
1005002	D043	14	2			
1005002	D044	14	2			
1305005	C221	32	1			
1305012	C221	33	6			
1305121	C221	4	1			
1305121	C222	4	1			
1305122	C221	11	1			
1305134	C221	30	1			
1305137	C221	1	1			
1305137	C222	1	1			
1305149	C222	57	1			
1305150	C222	55	1			
1305150	L001	1	1			

FERRI

TGA58Z - 03

15/11/2004

CODE	Tavola	RIF	Qnt			
1305156	C222	39	1			
1305163	C222	23	1			
140.001.00020	H051	17	9			
140.001.00025	H051	18	1			
1401026	C219	35	1	1		
1401026	G005	21	1			
1501090	C219	21	1	1		
1501104	C219	22	1	1		
1501105	C219	23	1	1		
1701011	C219	40	1	1		
2005012542	G005	11	1			
2005015442	G005	12	1			
2005098542	G005	6	1			
2023209209	G005	14	1			
2065001101	G005	4	1			
21550	C221	31	1			
2301007	A044	18	1	1		
2301007	B072	26	1			
2301074	A044	6	8	8		
2301115	A044	24	5	5		
2301117	A044	7	4	4		
2301117	A044	27	2	2		
2301191	M060	5	1	1		
2301208	M060	10	1	1		
2301222	M060	2	1	1		
2301235	A044	29	2	2		
2301279	A044	41	1	1		
2601002	D042	14	1			
2601020	D045	12	1			
2601034	D043	15	1			
2601034	D044	15	1			
2601034	D067	2	1			
2703004	D042	11	1			
2705003	D045	4	1			
27101030	D043	7	1			
27101030	D044	7	1			
27101030	D067	9	1			
27104040	D043	11	1			

CODE	Tavola	RIF	Qnt			
27104040	D044	11	1			
27104040	D067	7	1			
2712003	D045	11	1			
27127030	D042	7	1			
27144000	B073	25	1			
27144000	C220	36	1			
27144000	D042	1	1			
27144010	D042	3	1			
27144020	D042	13	1			
27145000	B072	11	1			
27145000	C220	30	1			
27145000	D043	1	1			
27145010	D043	3	1			
27145020	D043	13	1			
27146000	B072	7	1			
27146000	C220	32	1			
27146000	D044	1	1			
27146010	D044	3	1			
27146020	D044	13	1			
27147000	B073	11	1			
27147000	C220	40	1			
27147000	D045	13	1			
27147010	D045	9	1			
27147020	D045	1	1			
27160000	A044	34	1	1		
27160000	C220	26	1			
27160000	D067	13	1			
27160010	D067	12	1			
27160020	D067	4	1			
2IM4100063	L001	2	1			
320.021.00020	H051	7	1			
3201002	A044	12	1	1		
3201002	A044	28	1	1		
325.006.00015	H051	15	1			
325.006.00020	H051	12	1			
325.006.00025	H051	14	1			
325.046.00015	H051	8	1			
325.046.00016	H051	9	1			

CODE	Tavola	RIF	Qnt			
325.046.00017	H051	11	1			
325.046.00025	H051	10	1			
325.046.00030	H051	3	1			
3SOF1A6820	L001	3	1			
400.011.00005	H051	5	1			
400.011.00030	H051	4	1			
4ANE224012	L001	6	4			
550.021.00035	H051	6	1			
5ART310100	L001	4	1			
5CO30140200	L001	5	1			
5CUR169MA	L001	8	1			
5CUR178MA	L001	7	3			
5TEL105000	C221	9	5			
5TEL120005	C221	2	1			
5TEL120005	C222	2	1			
5U08810500	C221	10	5			
5U11120000	C221	3	1			
5U11120000	C222	3	1			
8125474001	G005	7	1			
8600168000	G005	17	1			
8600194000	G005	13	4			
8600194500	G005	5	1			
8625184000	G005	16	1			
905.014.00040	H051	16	1			
B149118	D042	8	1			
B169137	D045	3	1			
B216177	D043	8	1			
B216177	D044	8	1			
B216177	D067	6	1			
BSV10110500	B073	34	1			
BSV10190300	B073	36	12			
BSV8190200	B073	37	12			
DBM196133	D045	6	1			
DBM255196	D042	5	1			
DBM334255	D043	5	1			
DBM334255	D044	5	1			
DBM334255	D067	11	1			
F16110500	A044	23	1	1		

FERRI

TGA58Z - 03

15/11/2004

CODE	Tavola	RIF	Qnt			
F16110600	A044	10	4	4		
F27070400	A044	22	1	1		
F46110300	A044	26	2	2		
OR017	C222	33	2			
OR021	D045	7	1			
OR114	D042	10	1			
OR120	D042	6	1			
OR121	D043	6	1			
OR121	D044	6	1			
OR121	D067	10	1			
OR132	D045	8	1			
OR210	C219	13	1	1		
OR228	D042	9	1			
OR236	D043	10	1			
OR236	D044	10	1			
OR236	D067	14	1			
OR619	D043	9	1			
OR619	D044	9	1			
OR619	D067	5	1			
TGA46070200	B073	30	1			
TGA46190100	B073	24	1			
TGA46200100	B073	29	1			
TGA46200200	B073	20	1			
TGA46200300	B073	23	1			
TGA50010100	A044	1	1	1		
TGA50030100	C222	56	1			
TGA50030200	C222	51	1			
TGA50030300	C222	50	1			
TGA50070100	B072	8	1			
TGA50070200	A044	36	1	1		
TGA50080100	B072	9	1			
TGA50110100	A044	35	1	1		
TGA50110200	B072	3	4			
TGA50110300	B072	12	1			
TGA50140100	B072	6	2			
TGA50140200	C222	13	1			
TGA50140300	C222	30	1			
TGA50150100	C219	39	1	1		

CODE	Tavola	RIF	Qnt			
TGA50170100	B072	15	1			
TGA50170300	A044	2	1	1		
TGA50200200	C222	52	1			
TGA50200400	C222	22	1			
TGA50200700	M060	13	1	1		
TGA50200900	A044	13	1	1		
TGA50210100	B072	20	1			
TGA50220100	C220	34	2			
TGA58170100	B072	27	1			
TGA58210200	B073	18	1			
TGA58210400	B072	30	1			
TGA58220100	C220	35	2			
TK5190200	C221	17	1			
TK5190200	C222	27	1			
TK5190300	C221	22	1			
TK5190300	C222	36	1			
TK8040100	A044	11	2	2		
TK8120100	B073	5	1			
TK8140100	B073	8	1			
TK8150100	A044	32	3	3		
TK8150100	B072	14	3			
TK8150100	B073	27	1			
TK8150200	B073	7	4			
TK8150300	B073	9	1			
TKP56150100	B073	38	6			
TKP56160200	B073	35	3			
TKV65110100	A044	15	2	2		
TKV65110100	B072	28	1			
TKV65110200	B073	4	1			
TKV65110400	B073	12	2			
TP48110100	A044	37	1	1		
TP48110100	B072	10	3			
TP48110100	B073	22	1			
TP48110300	B073	26	2			
TP48290200	A044	40	3	4		
TP48290200	B072	18	6			
TSN50110300	A044	31	2	2		
TSN50290100	B072	19	4			

CODE	Tavola	RIF	Qnt			
TSN50290200	B073	13	1			
WRM118149	D042	12	1			
WRM137169	D045	5	1			
WRM177208	D043	12	1			
WRM177208	D044	12	1			
WRM177208	D067	3	1			

FERRI

TGA58Z - 03

15/11/2004

FERRI

Questa pagina è bianca per esigenza d'impostazione di catalogo

This page has been left blank for reasons of clarity

Diese weisse seite ist fur unsere katalogeintragungen bestimmt

On a laisse cette page en blanc pour de raisons de clarte

Se ha dejado en blanco esta pagina por razones de claridad